

XVI Международная научная конференция

ИССЛЕДОВАНИЯ МОЛОДЫХ УЧЕНЫХ



Казань

УДК 005(063)
ББК 65.290-2я43
И88

Главный редактор: *И. Г. Ахметов*

Редакционная коллегия:

Э. А. Бердиев, Ю. В. Иванова, А. В. Каленский, В. А. Куташов, К. С. Лактионов, Н. М. Сараева, Т. К. Абдрасилов, О. А. Авдеюк, О. Т. Айдаров, Т. И. Алиева, В. В. Ахметова, В. С. Брезгин, О. Е. Данилов, А. В. Дёмин, К. В. Дядюн, К. В. Желнова, Т. П. Жуйкова, Х. О. Жураев, М. А. Игнатова, Р. М. Искаков, И. Б. Кайгородов, К. К. Калдыбай, А. А. Кенесов, В. В. Коварда, М. Г. Комогорцев, А. В. Котляров, А. Н. Кошербаева, В. М. Кузьмина, К. И. Курпаяниди, С. А. Кучерявенко, Е. В. Лескова, И. А. Макеева, Е. В. Матвиенко, Т. В. Матроскина, М. С. Матусевич, У. А. Мусаева, М. О. Насимов, Б. Ж. Паридинова, Г. Б. Прончев, А. М. Семахин, А. Э. Сенцов, Н. С. Сенюшкин, Д. Н. Султанова, Е. И. Титова, И. Г. Ткаченко, М. С. Федорова, С. Ф. Фозилов, А. С. Яхина, С. Н. Ячинова

Международный редакционный совет:

З. Г. Айрян (Армения), П. Л. Арошидзе (Грузия), З. В. Атаев (Россия), К. М. Ахмеденов (Казахстан), Б. Б. Бидова (Россия), В. В. Борисов (Украина), Г. Ц. Велковска (Болгария), Т. Гайич (Сербия), А. Данатаров (Туркменистан), А. М. Данилов (Россия), А. А. Демидов (Россия), З. Р. Досманбетова (Казахстан), А. М. Ешиев (Кыргызстан), С. П. Жолдошев (Кыргызстан), Н. С. Игисинов (Казахстан), Р. М. Искаков (Казахстан), К. Б. Кадыров (Узбекистан), И. Б. Кайгородов (Бразилия), А. В. Каленский (Россия), О. А. Козырева (Россия), Е. П. Колпак (Россия), А. Н. Кошербаева (Казахстан), К. И. Курпаяниди (Узбекистан), В. А. Куташов (Россия), Э. Л. Кыят (Турция), Лю Цзюань (Китай), Л. В. Малес (Украина), М. А. Нагервадзе (Грузия), Ф. А. Нурмамедли (Азербайджан), Н. Я. Прокопьев (Россия), М. А. Прокофьева (Казахстан), Р. Ю. Рахматуллин (Россия), М. Б. Ребезов (Россия), Ю. Г. Сорока (Украина), Г. Н. Узаков (Узбекистан), М. С. Федорова, Н. Х. Хоналиев (Таджикистан), А. Хоссейни (Иран), А. К. Шарипов (Казахстан), З. Н. Шуклина (Россия)

Исследования молодых ученых : материалы XVI Междунар. науч. конф. (г. Казань, январь 2021 г.) / И88 [под ред. И. Г. Ахметова и др.]. — Казань : Молодой ученый, 2021. — iv, 88 с.

ISBN 978-5-905483-87-5.

В сборнике представлены материалы XVI Международной научной конференции «Исследования молодых ученых».

Предназначен для научных работников, преподавателей, аспирантов и студентов, а также для широкого круга читателей.

УДК 005(063)
ББК 65.290-2я43

СОДЕРЖАНИЕ

ТЕХНИЧЕСКИЕ НАУКИ

Данатаров А., Османов Б., Курбанов А., Бабаев А.

Устройство для нарезки кротовин в условиях аридной зоны 1

Петросян П.С., Авагян Н.А., Абгарян Г.А.

Исследование изменения порогового напряжения МОП транзистора при нагреве для технологического процесса 14 нм 4

ЭКОНОМИКА

Лисин Д.А.

Перспективы развития онлайн-бизнеса в XXI веке 7

Михайлова Н.В.

Методы оценки и анализа рисков 9

Цыганенко Д.С.

Анализ нормативно-правового регулирования экспортной деятельности в сфере деревообработки и производства топливных брикетов в Российской Федерации 11

Шафоростова Н.И.

Формирование условий для развития конкуренции в российской предпринимательской среде 14

МЕНЕДЖМЕНТ

Смирных Р.В.

Развитие корпоративной системы управления проектами в условиях развитой концепции «бережливое производство» 16

Филимонова В.Д., Яшина В.А.

Методологические принципы и подходы к формированию системы управления проектами 20

Яшина В.А.

Методы и инструменты управления проектной деятельностью 22

Яшина В.А.

Гибкая методика проектного управления 24

ГОСУДАРСТВО И ПРАВО

Иванов Д.В.

Банкротство и санация кредитных организаций 27

Карданова И.В., Хуако Д.Р.

Правовое регулирование социального обслуживания граждан в субъектах РФ (на примере Краснодарского края и Республики Адыгея) 29

Качмазова М.Э.

Проблемы пенсионного обеспечения нетрудоспособных лиц, потерявших кормильца 33

Коняшин М.С.

Юридическая основа прав на селекционное достижение 35

Левгеева Т.Б.

Уголовно-правовая охрана авторских и смежных прав в историческом аспекте 41

ИСТОРИЯ

Шпак А.А.

Краткий обзор результатов проведённого 14.12.2020 г. анонимного онлайн-опроса в рамках научно-познавательного добровольного проекта «История Второй мировой войны глазами Германии» 43

ПОЛИТОЛОГИЯ**Кованова М.С.**

Европейский союз и проблемы интеграции 57

СОЦИОЛОГИЯ**Глебов Н.А., Некрасова С.М.**

Проблема доверия населения к органам власти в России. 59

ПСИХОЛОГИЯ**Назарова А.Б.**

Особенности проявления одиночества у подростков из неблагополучных семей 62

Назарова А.Б.

Различия в переживаниях чувства одиночества у подростков из благополучных и неблагополучных семей 63

Федотовских Д.Я.

Психологическое благополучие: проблемы и подходы к исследованию 64

Федотовских Д.Я.

Психологические особенности самоактуализации личности 66

Чернова А.Д.

Особенности развития личности в юношеском возрасте в контексте процессов социализации и индивидуализации 68

ПЕДАГОГИКА**Агаркова А.Б.**

Специфика работы с детьми, имеющими ограниченные возможности здоровья. 70

Карпова Н.П., Верещагина А.Н.

Организация работы с дошкольниками с задержкой психического развития по формированию коммуникативных навыков посредством проектной деятельности. 72

Шмаль С.Н., Янев Ж.

Цифровая зависимость – проблема XXI века. 74

ФИЗИЧЕСКАЯ КУЛЬТУРА И СПОРТ**Олейник О.П., Скутин Е.В., Шуков Д.А.**

Толстой – спортсмен и достойный русский офицер: роль спорта и физической культуры в жизни Л.Н. Толстого 77

ИСКУССТВОВЕДЕНИЕ**Семенова И.А.**

Образ леди Макбет: интермедийный аспект 79

Францева А.А.

Искусство русского авангарда: рекламный плакат 81

ФИЛОЛОГИЯ И ЛИНГВИСТИКА**Букреев А.А., Решетарова И.В.**

Перевод юмористического текста в жанре стендап как особый вид аудиовизуального перевода 84

ТЕХНИЧЕСКИЕ НАУКИ

Устройство для нарезки кротовин в условиях аридной зоны

Данатаров Агахан, кандидат технических наук, старший преподаватель;

Османов Байрамдурды, преподаватель

Военный институт Министерства обороны Туркменистана имени Сапармурада Туркменбаши Великого (г. Ашхабад, Туркменистан)

Курбанов Аннаклыч, старший преподаватель;

Бабаев Ахмет, старший преподаватель

Туркменский государственный архитектурно-строительный институт (г. Ашхабад, Туркменистан)

Приводится схема устройства и описывается принцип его работы. Данные исследования позволили выявить физику процесса резания грунта рабочими органами. Экспериментальными исследованиями установлено, что данное технология отличается от известных аналогов совокупностью признаков, обеспечивая подготовку почвогрунта на глубину и ширину возделываемого рядковым способом растения при одновременном внесении жидких органоминеральных удобрений в слой разрыхленной почвы на весь её объём.

Ключевые слова: механическое и биологическое рыхление, кротование, почва.

A device for cutting molehills in an arid zone

Keywords: mechanical and biological loosening, ripping and mole draining, soil.

Староорошаемые земли аридной зоны Туркменистана находятся в условиях близкого залегания грунтовых вод и относятся к тяжелым почвам, которые имеют большую потенциальную опасность вторичного засоления. Рассоление таких почв обычными промывными поливами не дают положительного эффекта, т. к. подпахотная подошва грунта, образовавшаяся в результате многократной вспашки на глубине 30–35 см препятствует вымыву вредных солей в нижние грунты [2, 3].

Научный и практический опыт показывает, что ресурсосберегающие технологии при обоснованных условиях почвенно-климатической зоны земледелия имеют ряд преимуществ: улучшается структура почвы; повышается устойчивость урожайности хлопчатника; сокращаются затраты и повышается рентабельность производства [7].

Значительный вклад в решение проблемы снижения уплотнения почвы от движителей сельскохозяйственных тракторов и машин выполненными теоретическими и экспериментальными исследованиями внесли Ю. С. Алексеева, Н. А. Качинский, В. И. Баловнев, Р. И. Байметов, А. И. Баравев, Ю. Н. Благодатный, В. М. Бойков, А. Г. Бондарев, И. Б. Борисенко, П. Н. Бурченко, В. И. Ветохин, Ю. А. Ветров, И. И. Вилде, А. В. Водяник, А. Н. Горячкин, А. Ж. Джураев, Г. И. Зеленин, В. В. Казаков, А. М. Кацыгин, А. К. Кашкаров, А. Ковда, И. В. Кононов, А. А. Коршиков, В. Н. Кострицын, В. М. Кравченко, А. С. Кушнарев, И. П. Макаров, В. П. Максименко, Б. С. Маслов, М. Е. Мацепуро, М. М. Миркасимов,

М. М. Муратов, И. М. Панов, Г. Г. Пархоменко, В. В. Покровский, А. И. Пупонин, И. С. Рабочев, В. А. Русанов, Г. Н. Синеоков, В. В. Слюсаренко, Б. Ф. Тарасенко, Ж. Е. Токушев, В. В. Труфанов, Р. Л. Турецкий, К. Хоммадов, Т. С. Худайбердиев, Г. Г. Черепанов и многие другие ученые.

Трудные в мелиоративном отношении грунтовые условия, характеризующиеся низкой естественной дренированностью и аэрацией, не позволяют получать стабильные урожаи сельскохозяйственной продукции [3].

Отечественные конструкции аэрационного дренажа представляет собой полость с наддренной щелью. Щель и уплотненная стенка кротовин являются основным недостатком данной конструкции, т. к. происходит разрушение структуры грунта околодренной зоны. При водонасыщении грунт начинает набухать, препятствуя притоку воды к дрене, а вода, поступающая через щель, приводит к размыву и разрушению свода дрен. Недостатком кротовин является низкая надёжность крепления дренов к пятке вертикального ножа, кроме того, образованные две дренажные полости в условиях грунта аридной зоны имеют стенки из деформированного грунта пониженной влажности, как снаружи полости дрены, так и в междренной зоне. В результате, в момент первого промывного полива произойдет быстрое набухание стенок кротовин, которое неизбежно вызовет выпор стенок в полость кротовины и её разрушение [4].

Предлагаемая конструкция аэрационного дренажа включает две параллельные дренажные полости, сформированные

рованные в монолите грунта естественной структуры. Сохранение естественной структуры грунта вокруг дрены обеспечивает достаточную водозахватную способность и эксплуатационную надежность [1]. Для удовлетворения изложенных требований нами были разработаны специальные, универсальные рыхлители-кротователи новой конструкции.

Техническим результатом решения данной проблемы является повышение устойчивости кротовин к заилению и к размыву при их прокладке в грунтах аридной зоны, отличающихся пониженной влажностью, которая будет обеспечена путем подачи необходимого количества влаги в зону дренажа в момент образования кротовин, необходимой для создания в деформированном грунте условий формирования стенок кротовин, близких к естественной структуре грунта. Кроме того, другим техническим результатом является повышение надёжности узла соединения дренаев к пятке вертикального ножа [3].

Указанные технические результаты реализуются в устройстве для нарезки кротовин, включающем вертикальный нож, имеющий в нижней части шарнирно установленную режущую перемычку с укрепленными на её концах дренажами в виде пары усеченных в передней части цилиндров, симметрично обращенных скосами друг к другу, кроме того, вертикальный нож выполнен полым, а его боковые грани снабжены соплами малого расхода, например, в виде узких щелей, а тыльная сторона ножа над местом установки дренаев, снабжена клапаном, сообщаемым с полостью ножа, фронтальная (передняя) часть вертикального ножа снабжена двумя установленными друг над другом и вынесенными вперед по ходу движения долотообразных зуба, причём, носок верхнего долотообразного зуба вынесен вперед относительно носка нижнего зуба на отрезок, равный или незначительно выступающий за линию скола грунта от действия на него передней режущей плоскости нижнего зуба вертикального ножа, а установленная в его нижней части режущая перемычка выполнена в виде режущей подковы, средняя часть которой посредством шарнира взаимодействует с пяткой вертикального ножа, а концы подковы также шарнирно связаны с носками дренаев в зоне вершин их носков, зеркально ориентированных в сторону их сближения.

Таким образом, за проходом устройства в грунте остаются две параллельные дрены, наружные поверхности (половины) которых в монолите с сохранением естественной структуры почвы, а внутренние поверхности (в междренной зоне) в искусственно уплотнённой почве. Влажность грунта в придренированной области будет находиться в пределах 22–25 процентов и со временем деформированный дренами влажный грунт консолидируется до природной прочности (см. рис.) [5, 6].

Исследованиями в области глубокого рыхления грунта экспериментально доказано, что в условиях прочных почвогрунтов наименее энергоёмко (имеет относительно минимальное сопротивление рыхлению) резание грунта

двухъярусным ножом с долотообразными режущими зубьями, расположенными так, чтобы как на верхнем ярусе, так и на нижнем ярусе происходило послойное резание грунта с его сколом, направленным вперед и вверх, то есть в сторону свободной поверхности грунта, при этом происходит резание с выпором срезаемой грунтовой стружки в сторону с меньшим сопротивлением.

После прохода такого двухъярусного рыхлителя, уплотнения грунта не происходит, а образовавшаяся траншея в поперечном сечении представляет собой трапециевидную, скошенную к низу форму, заполненную разрыхлённым грунтом. Поступление влаги из сопел вертикального ножа по всей глубине, в количестве, необходимом для создания необходимой естественной влажности, позволит сформировать слой над кротовинами, устойчивый по скорости фильтрации при первом промывном поливе.

Устройство поясняется схемами, приведёнными на рисунках 1 а, б:

- на рис. 1а представлена схема устройства, вид сбоку, формы стержневого корня возделываемого культурного растения;
- на рис. 1б дан разрез А-А по рис. 1а.

Устройство для нарезки кротовин состоит из вертикального ножа 1 с установленной в его нижней задней части режущей подковы 2 и двух дренаев 3. Нож 1 по высоте имеет полость 4, а боковые грани снабжены соплами 5 малого расхода, выполненные в виде узких щелей 6.

С тыльной стороны ножа 1 над дренажами установлен клапан 7, соединённый с полостью 4. Передняя часть ножа 1 имеет два установленных друг над другом и вынесенных вперед по ходу движения долотообразных зуба: нижнего 8 и верхнего 9, причём носок 10 верхнего зуба 9 вынесен вперед носка 10 нижнего зуба 8 на отрезок 1, равный, или незначительно выступающий за линию 1 скола грунта, от действия передней режущей плоскости 11 нижнего зуба 8. Вертикальная режущая кромка ножа 1 имеет клиновидную симметричную форму 12. Дренаи 3 имеют форму цилиндров, усеченных в передней части по ходу работы дренаев скосами 13, обращёнными зеркально друг к другу. Носки дренаев 3 связаны с концами режущей подковы 2 посредством шарниров 14, а средняя часть подковы 2 посредством тяги 15 и шарнира 16 подвижно связана с пяткой вертикального ножа 1.

Устройство работает следующим образом.

При движении устройства в грунте, вертикальный нож 1 прорезает узкую вертикальную щель в грунте. Поверхность щели увлажняется поступающим через сопла 5 малого расхода, способствуя путём набухания процессу закрытия щели. Дренаи 3, следуя за ножом 1 и, благодаря скосам, направленным в междренную полость, формируют уплотнённую зону в междренье. Одновременная дозированная подача жидкой фазы из клапана 7 повышает влажность деформированного грунта. В результате создаются условия для формирования исходной структуры, ко-

торая существовала до прокладки кротовин. В качестве рабочей жидкости, помимо воды, может быть использована навозная жижа или раствор, содержащий личинки

дождевых червей. Подача жидкости в вертикальный нож может производиться насосом, имеющим привод от тягового трактора [6].



Рис. 1. Схема устройства, вид сбоку (а) и разрез А-А (b): 1 — вертикальный нож; 2 — нижний задний части режущей подковы; 3 — дренары; 4 — полость; 5 — боковые сопла; 6 — узкий щель; 7 — клапан; 8 — нижний долотообразный зуб; 9 — верхний долотообразный зуб; 10 — носок долотообразный зуб; 11 — нижний зуб; 12 — клиновидный зуб; 13 — усечение дренары; 14 — шарнир; 15 — тяга; 16 — шарнир

Таким образом, устройство позволяет осуществить строительство дренажа высокопроизводительным методом в тяжёлых грунтах аридной зоны, влажность которых обычно находится за пределами оптимальных величин. При этом уменьшается сопротивление грунта, что в последующем приведёт к снижению расхода топлива.

В ходе анализа технических решений предназначенных для кротования с одновременным внесением на глубину

почвы жидких органоминеральных удобрений или другой рабочей жидкости, не было найдено устройств с аналогичными существенными признаками данному устройству для кротования, с одновременным внутрипочвенным внесением жидких органоминеральных удобрений [8].

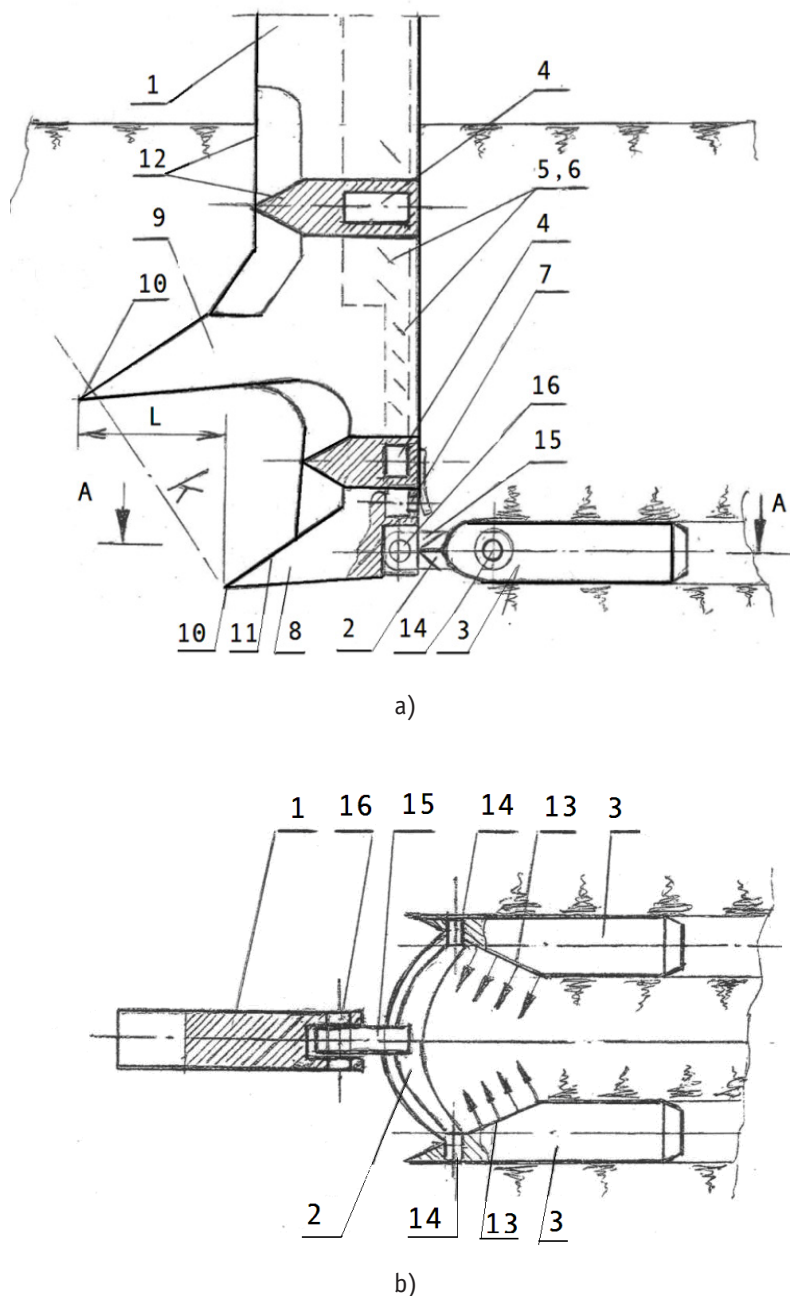
Результаты теоретических исследований технологического процесса мелиоративного рыхления почв, выполненных на основе разработанной в работе системы управления

характеристиками рабочих органов рыхлителей и режимами их работы, позволяют сделать вывод о практической возможности создания почвенного профиля с заданными параметрами. При использовании жидких удобрений из него корневая система хлопчатника быстрее развивается, глубже проникает в почву.

Следовательно, разработана технология и рабочее оборудование нарезки аэрационного дренажа, которые воплощены в новой конструкции НАД-2-60 и универсальной агромелиоративных машин для внесения органоминеральных удобрений НАД-2-60М, позволяющие улучшить ме-

лиоративное состояние тяжелых почв орошаемых земель аридной зоны. На основании 215 приказа министра сельского хозяйства Туркменистана от 11 декабря 2013 года составленная Экспертная комиссия провела научно-исследовательские испытания и в соответствии с протоколом испытаний составила акт испытаний, одобренный и подтвержденный в Отделе механизации сельского хозяйства Научно-техническим советом при министерстве 15 января 2014 года, указанные агромелиоративных машин предложены для широкого внедрения в производство сельского хозяйства страны.

Литература:

1. Войтович, И. В., Данатаров, А. Оптимизация параметров рабочих органов кротователей. Гидротехника и мелиорация на Украине. Сборник научных трудов вып. 3. Киев, 1994. с. 42–45.
2. Данатаров, А. Об экологической напряженности в аридной зоне. Экологические проблемы при орошении и осушении: материалы Международ. науч. конф. (Киев, 16–17 сентября 1993 г.). часть I. — Киев, 1993. с. 7–8.
3. Данатаров, А. Технология нарезки аэрационного дренажа и эффективность его работы в условиях аридной зоны. Дис. канд. тех. наук. Киев. — 1994. с. 4–217.
4. Данатаров, А. Эффективность почвоуглубления орошаемых почв. ООО «Издательство Молодой ученый» -Чита, 2010. №8. т. 1. с. 53–56.
5. Данатаров, А. Теоретическое обоснование технология нарезки аэрационного дренажа в условиях Туркменистана. ООО «Издательство Молодой ученый» — Чита, 2010. №9. с. 23–27.
6. Данатаров, А. Расчет аккумулирующей способности аэрационного дренажа в условиях Туркменистана. ООО «Издательство Молодой ученый» Чита, 2010. №9. с. 27–29.
7. Османов Б., Данатаров А. Экономия воды и железа в агромелиоративных универсальных машинах в условиях Туркменистана «Наука, техника и инновационные технологии в эпоху могущества и счастья: материалы Международ. науч. конф. (г. Ашхабад, 12–13 июня 2020 года) г. Ашхабад с. 399–401.
8. Патент ТМ № 609 (№ 13/1 01219). Устройства для нарезки кротовин. А. Данатаров, [и др.]. 28.03.2013.

Исследование изменения порогового напряжения МОП транзистора при нагреве для технологического процесса 14 нм

Петросян Петрос Сасуникович, студент магистратуры;

Авагян Нарек Аветович, студент магистратуры;

Абгарян Гор Аршавирович, студент магистратуры

Ереванский государственный университет (Армения)

В статье исследованы изменения порогового напряжения транзистора при нагреве и применение этого исследования на простом инверторе.

Ключевые слова: транзистор, МОП, пороговое напряжение, температура, нагрев.

Введение

Одна из основных задач современного процесса проектирования интегральных схем — это обеспечение точности инструментов моделирования. Существует множество исследований, направленных на регистрацию изменений технологических факторов с помощью инструмента моделирования. Однако в большинстве случаев изменение температуры игнорируется на этапе проектирования. То есть проектирование выполняется с учетом постоянной температуры, в дальнейшем изменения в работе контура

из-за возможных перепадов температуры не учитываются. Это обстоятельство может даже привести к некорректной работе схемы. Обратите внимание, что изменение температуры почти всегда присутствует, и это связано как с внешними изменениями, так и с самонагревом элементов.

Изменение температуры в МОП транзисторах влияет на очень много параметров, но основные параметры три: зависимость подвижности (мобильности) электронов, зависимость скорости насыщения транзистора, зависимость порогового напряжения транзистора. Эта работа

посвящена исследованию зависимости порогового напряжения МОП транзистора при нагреве независимо от причины нагрева.

Зависимость порогового напряжения МОП транзистора от температуры

Пороговое напряжение уменьшается при повышении температуры, что приводит к увеличению тока потребителя. Однако подвижность электронов тоже зависит от температуры и это приводит к уменьшению суммарного тока. Это один из наиболее важных эффектов, зависящих от температуры, который может вызвать проблемы аналоговой конструкции. Температурная зависимость порогового напряжения (V_{th}) определяется следующей формулой:

$$V_{th}(T) = V_{th}(T_{300}) + \left(K_{T1} + \frac{K_{T1L}}{L_{eff}} \right) \left(\frac{T}{T_{300}} - 1 \right),$$

где K_{T1} , K_{T1L} — коэффициенты, указывающие зависимость порогового напряжения от температуры, $V_{th}(T_{300})$ — пороговое напряжение при 300 К, L_{eff} — длина эффективного канала, T — температура. Из формулы следует, что пороговое напряжение убывает по линейному закону с ростом температуры.

Для модели, использованной в данной работе: $K_{T1} = -0.067$, $K_{T1L} = -5.935 \cdot 10^{-9}$, $L_{eff} = 0.150398 \cdot 10^{-10}$. L_{eff} зависит от размера транзистора и может быть различным для транзисторов одной и той же модели, но разных по размерам.

Рисунок 1 показывает зависимость порогового напряжения от температуры.



Рис. 1. Зависимость порогового напряжения от температуры

Обследование инвертора при разных температурах

В качестве примера рассмотрим температурную зависимость простого инвертора.

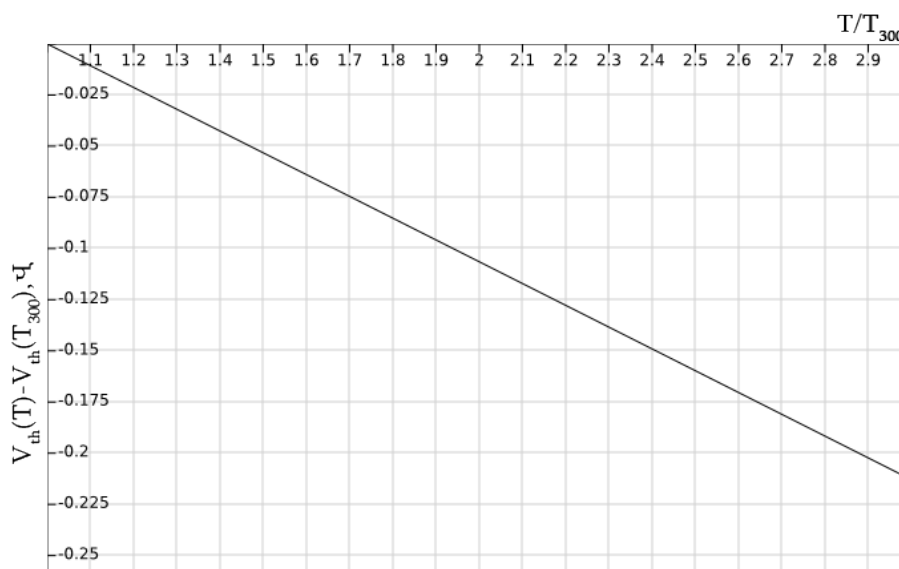

Рис. 2. Температурная зависимость характеристики инвертора

На рисунке 2 желтым цветом показано входное напряжение инвертора. Все остальное — это графики выходного напряжения при разных температурах. Обратите внимание, что температура повышается справа налево, то есть при повышении температуры график выходного напряжения смещается влево. Это явление связано со снижением порогового напряжения из-за нагрева.

Изменения свойств инвертора говорят о том, что температурную зависимость параметров устройства необходимо учитывать при проектировании любого устройства. В конкретном случае при изменении температуры от 300 К до 600 К возможно, что изменение порогового напряжения

приведет к неисправности устройства, т. е. в случае ожидаемого «1» мы будем иметь «0» выход, а в случае ожидаемого «0» обратное «1»: Поэтому для исправного функционирования устройства необходимо учитывать возможность изменения свойств из-за нагрева.

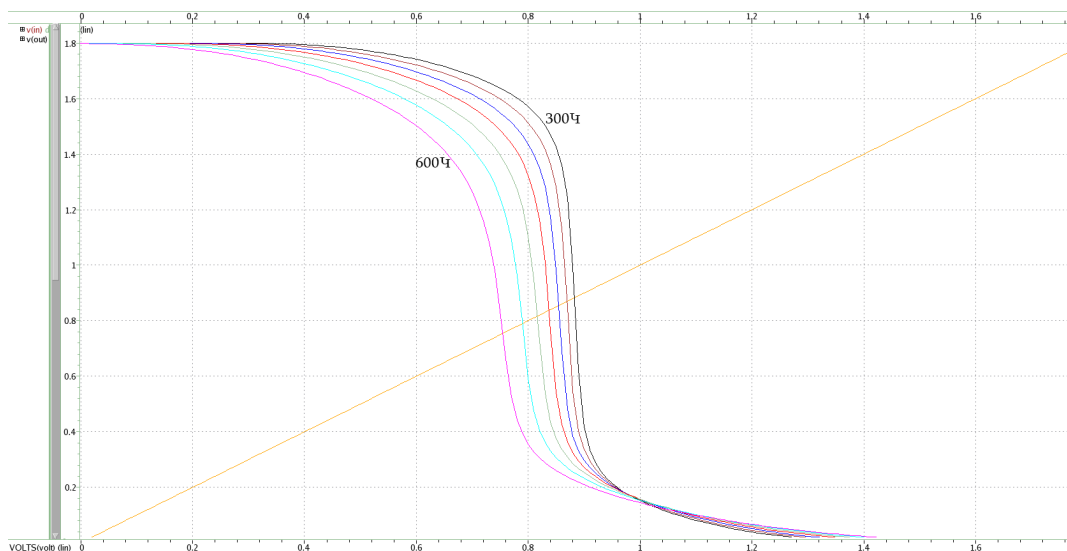
Заключение

Как показывает пример инвертора, очень важно всегда учитывать изменение температуры. Если устройство или часть устройства нагреется под действием внешних сил или из-за самонагрева это приведёт к неправильной работе, несмотря на то, что во время проектирования все результаты были, как и ожидалось.

Литература:

1. BSIM-CMG 107.0.0 Multi-Gate MOSFET Compact Model Technical Manual / V. Sriramkumar [и др.]. — 1. — Berkeley: The Regents of University of California, 2013. — 123 с. — Текст: непосредственный.
2. Sun, Zimin Self-heating effect in SOI MOSFETs / Zimin Sun, Litian Liu, Zhijian Li. — Текст: непосредственный // 1998 5th International Conference on Solid-State and Integrated Circuit Technology. Proceedings (Cat. No. 98EX105). — 1998. — № 5. — С. 572–575.
3. Analysis of Temperature Effect on MOSFET Parameter using MATLAB. — Текст: электронный // INTERNATIONAL JOURNAL OF ENGINEERING DEVELOPMENT AND RESEARCH: [сайт]. — URL: <https://www.ijedr.org/papers/IJEDR1603087.pdf> (дата обращения: 29.12.2020).

ЭКОНОМИКА

Перспективы развития онлайн-бизнеса в XXI веке

Лисин Данил Андреевич, студент
Донецкий институт Южного Университета (Ростовская обл.)

Ключевые слова: онлайн-бизнес, онлайн-предпринимательство.

В современном мире появляется большая востребованность в Интернете и Интернет-магазинах и бизнесе. Все больше и больше компаний, наряду с традиционными способами ведения бизнеса, разворачивают деятельность в виртуальном мире и в нем продолжают развиваться. Стоимость товаров в интернет-магазине ниже, чем в системе офф-лайн торговли, т. к. компания не тратит на аренду и содержание помещений, обслуживающий и административный персонал, коммунальные платежи, которые в иных условиях составляют существенную долю расходов и напрямую влияют на итоговую стоимость товаров.

Темой данного исследования является бизнес в сети Интернет.

В контексте вышеизложенного **актуальность** предпринятого исследования определяется значимостью анализа особенностей ведения бизнеса в сети Интернет. В связи с этим рассматриваемая **проблема** состоит в анализе особенностей Интернет-предпринимательства. Мы выдвигаем следующую **гипотезу**: одним из наиболее перспективных видов Интернет-предпринимательства является открытие Интернет-магазина.

Объектом работы является использование Интернета в качестве площадки для развития бизнеса.

Предметом является Интернет-бизнес.

Цель работы — понять все тонкости ведения бизнеса в Интернете.

Чтобы достигнуть цели требуется решить следующие задачи:

- исследование особенностей самого бизнеса и технологий для осуществления его в сети Интернет;
- анализ специфики Интернет-предпринимательства.

Интернет-технологии помогают предпринимательству повышать эффективность продаж, выводить на рынок новые продукты и продвигать их, улучшать рыночную аналитику. К тому же, малый и средний бизнес благодаря Интернету может с самого первого дня выходить на мировой рынок. К тому же, благодаря сети Интернет предприниматель может находить сотрудников и работать с ними удалённо, используя лучших профессионалов в своей сфере без ограничений по географическому признаку. Меняется и природа потребления, меняется рынок и остальные составляющие предпринимательской деятельности. Интер-

нет-технологии являются ключевым фактором развития предпринимательства и экономики сегодня [10, 250–251].

Ведение предпринимательской деятельности в сети Интернет имеет определённые преимущества:

- увеличение количества клиентов;
- укрепление имиджа компании за счёт наличия сайта и ведения профилей в социальных сетях;
- повышение удовлетворённости потребителя за счёт удалённого взаимодействия компании и клиента;
- сокращение издержек;
- постоянная доступность [2, 262].

Однако сегодня просто наличие страницы в сети Интернет становится недостаточно. Безусловно, ведение предпринимательской деятельности в сети Интернет подразумевает и маркетинговые кампании. Наиболее результативными исследователи считают следующие из них:

- контекстная реклама — особый тип рекламы, содержание которой зависит от интересов потенциального покупателя. Целевая аудитория определяется по полу, возрасту, географическому положению, финансовому достатку и другим критериям;
- SEO-оптимизация, задачей которой является нахождение адреса в самых высоких позициях поисковиков по введённому пользователем запросу;
- агрегаторы торговых предложений, которые представляют собой платформы с публикацией торговых офферт, при этом данные площадки обладают широкой аудиторией;
- партнёрские программы, в которых пользователи могут распространять информацию об Интернет-магазине и получать какие-то проценты от продаж в качестве пассивного дохода [11, 61].

Одним из наиболее перспективных видов Интернет-предпринимательства является открытие Интернет-магазина. К преимуществам Интернет-магазина можно отнести удобство совершения покупки (можно сделать заказ из любой точки мира, имея банковскую карту, и заказать доставку товара в свой регион) и экономия времени за счёт отсутствия необходимости тратить время на дорогу до магазина и обратно. Сегодня пользователи привыкли совершать покупки онлайн, не выходя из дома, сравнивая цены в разных магазинах, читая отзывы выбирая

удобные способы оплаты и доставки товара. Безусловно, прибыль любого Интернет-магазина зависит от разработанного сайта, способов оптимизации и продвижения, работы службы доставки, что требует вложений. Однако открытие онлайн-магазина зачастую обходится значительно дешевле открытия торговой точки [8, 912]. Интернет-магазин — это сложный механизм, ведь даже при удачной настройке сайта с каталогом товаров, отлаженной работе службы доставки и платёжных систем, а также других структурных элементов Интернет-магазина, продажи могут не пойти, если не проводить рекламные кампании и не заниматься маркетингом [9, 15].

При этом начинающим предпринимателям следует трезво оценивать свои силы. В основном те, кто только откры-

вает свой Интернет-магазин и пока не имеет прибыли, хочет осуществлять логистическую стратегию по доставке товара самостоятельно, не прибегая к услугам курьерских служб. «Они сталкиваются с такими проблемами, как заключение договора с курьерскими службами, оформление возвратов, отслеживание статуса доставки товара и прочее. Альтернатива — предоставить решать все логистические вопросы подрядчику, профессиональной логистической компании» [12, 91–92].

Таким образом, Интернет сегодня становится не только площадкой для распространения товара, но и средством продвижения товаров и услуг. На наш взгляд, открытие Интернет-магазина является перспективным делом с точки зрения получения прибыли и удобства ведения бизнеса.

Литература:

1. Беляев Н. И. Анализ отечественного рынка Интернет-торговли, маркетинговых коммуникаций и тенденции развития Интернет-рекламы // Вестник Южно-уральского государственного университета. Серия: Экономика и менеджмент. — Т. 10. — № 3, 2016. — С. 133–143.
2. Голубева А. В. Использование Интернет-технологий при ведении бизнеса // Весенние дни науки. Сборник докладов Международной конференции студентов и молодых учёных. — 2020. — С. 648–652.
3. Глушенкова Е. Б. Инновации в сфере Интернет-торговли и эффективность их применения в деятельности Интернет-магазинов // Синергия наук. — № 12, 2017. — С. 95–104.
4. Доля А. А., Одинцова Т. М. Интернет-торговля: вопросы действующего законодательства и комплекс Интернет-маркетинга // Актуальные вопросы учёта и управления в условиях информационной экономики. — № 1, 2019. — С. 261–265.
5. Евсина И. Ю. Интернет маркетинг, сегментация рынка Интернет торговли товарами моды // Новая наука: опыт, традиции, инновации. — № 59 (1–1), 2016. — С. 104–106.
6. Коваленко А. Е. Преобразование показателей оценки экономической эффективности технологий Интернет-маркетинга в малом бизнесе // Вестник Южно-уральского государственного университета. Серия: Экономика и менеджмент. — Т. 14. — № 2, 2020. — С. 158–163.
7. Корзина М. И., Трапезникова А. Д. Технологии Интернет-маркетинга в деятельности по продвижению субъектов малого бизнеса кондитерской сферы // Актуальные проблемы современной науки: взгляд молодых учёных. Материалы Международной научно-практической конференции. Материалы Круглого стола. — 2020. — С. 482–486.
8. Лагерева Д. Г., Савостин И. А., Герасимчук В. Ю., Полякова М. С. Исследование склонности пользователя Интернет-магазина к покупке на основе технических данных о визитах посетителей Интернет-магазина // Современные информационные технологии и ИТ-образование. — Т. 14. — № 4, 2018. — С. 911–922.
9. Мишанин Д. А., Рыгаль К. В., Баженов Р. И. О создании онлайн-магазина методических пособий преподавателей вузов // NAUKA-RASTUDENT. RU. — № 10 (10), 2014. — С. 15.
10. Нигаматьянова И. Н. Интернет как новое экономическое пространство для ведения и развития бизнеса // Журнал У. Экономика. Управление. Финансы. — № 2 (20), 2020. — С. 248–255.
11. Ниезов А. И. Интернет-магазин как инструмент расширения бизнеса // Via Scientiarum — дорога знаний. — № 1, 2020. — С. 57–63.
12. Погорелова А. Д. Риски и проблемы для предпринимателей в Интернет-торговле и рассмотрение различных способов доставки из онлайн-магазина // Технологические инновации и научные открытия. Сборник научных статей по материалам III Международной научно-практической конференции. Уфа, 2020. — С. 90–95.
13. Смахина А. А., Кузьменко О. Р. Интернет-предпринимательство сегодня и завтра // Перспективы развития Восточного Донбасса. Материалы VI-й Международной и 64-й Всероссийской научно-практической конференции. — 2015. — С. 282–285.
14. Шмырин М. Е. Бизнес-идея узкоспециализированного Интернет-магазина // Достижения вузовской науки 2020. Сборник статей XV Международного научно-исследовательского конкурса. — 2020. — С. 48–51.

Методы оценки и анализа рисков

Михайлова Наталья Владимировна, студент магистратуры

Государственный университет морского и речного флота имени адмирала С.О. Макарова (г. Санкт-Петербург)

В статье изложены методологические подходы к изучению, анализу и оценке рисков, которые позволяют выработать обоснованные решения по управлению экономическими рисками субъектов хозяйствования.

Ключевые слова: экономические риски, методология оценки рисков, анализ рисков.

С целью минимизации риски подлежат постоянной оценке и анализу. Дадим определение данным процессам. Анализ рисков представляет собою совокупность процедур, направленных на выявление факторов возникновения данных рисков и оценку их значимости для того или иного субъекта хозяйствования. По существу, анализ степени вероятности того, что наступят определенные негативные и нежелательные обстоятельства, которые отрицательно повлияют на достижение целей субъекта хозяйствования. Анализ экономических рисков включает в себя оценку вероятности рисков и методологию снижения вероятности их наступления рисков или их минимизацию. Таким образом, оценка экономических рисков является одной из составляющих их анализа [1, с. 144].

Оценка экономических рисков, в свою очередь, представляет собою количественное и качественное определение величины экономического риска.

Качественное исследование (оценка и анализ) имеет целью определить (идентифицировать) факторы, области и виды рисков. Количественное же исследование дает возможность более конкретно (численно) определить величину отдельных экономических рисков и риска субъекта хозяйствования в целом [2, с. 162].

Итоги качественного анализа риска, в свою очередь, являются исходными данными осуществления количественного анализа. Таким образом, два направления исследования рисков являются взаимозависимыми и дополняемыми друг друга. Однако проведение количественной оценки является более трудоемким и связано с большими трудностями, так как для данной оценки рисков необходима содержательная исходная информация.

Ориентируясь на опыт зарубежных стран, российские специалисты применяют комплексный подход к оценке рисков, что, с одной стороны, дает возможность получения максимально полного представления о перспективах реализации того или иного проекта, то есть о наличии всех положительных и отрицательных результатах; с обратной же стороны комплексный подход дает возможность широкого применения различных математических методов, в частности вероятностно-статистических в целях оценки рисков.

В теории рисков российские специалисты применяют такие виды математических моделей, как: прямые, обратные и задачи исследования чувствительности. В прямых задачах оценка риска, связанная с определением его уровня, происходит на основании заведомо известной информации. В обратных задачах устанавливаются ограничения на один или несколько варьируемых исходных параметров

с целью удовлетворения заданных ограничений на уровень приемлемого риска. Основная идея метода исследования чувствительности, применяемого в связи с неизбежной неточностью исходной информации, состоит в анализе уязвимости, степени изменяемости результативных показателей по отношению к варьированию параметров моделей (распределение вероятностей, областей изменения тех или иных величин и т. п.). Выводы исследования чувствительности проекта отражают степень достоверности полученных при анализе проектных результатов. В случае их недостоверности специалист-аналитик будет вынужден реализовать одну из следующих возможностей [3, с. 184]:

- уточнить параметры, неточность которых является наиболее существенной в искажении результата;
- изменить методы обработки исходных данных с целью уменьшения чувствительности ответа;
- изменить математическую модель анализа проектных рисков;
- отказаться от проведения количественного анализа рисков проекта.

Зарубежными специалистами, а в последние несколько лет и российскими, широкое применение находят такие классы математических моделей, учитывающие неопределенность и различающиеся по способам ее описания, как [3, с. 186]:

- стохастические модели;
- лингвистические модели;
- нестохастические (игровые) модели.

В общей методологии значимое место занимает, как уже говорилось, и качественное исследование. Качественный анализ рисков позволяет выявить и идентифицировать возможные виды рисков, свойственных проекту, также определяются и описываются причины и факторы, влияющий на уровень данного вида риска. Кроме того, необходимо описать и дать стоимостную оценку всех возможных последствий гипотетической реализации выявленных рисков и предложить мероприятия по минимизации и/или компенсации этих последствий, рассчитав стоимостную оценку этих мероприятий.

Основными результатами качественного анализа рисков являются: выявление конкретных рисков инвестиционного проекта и порождающих их причин, анализ и стоимостной эквивалент гипотетических последствий возможной реализации отмеченных рисков, предложение мероприятий по минимизации ущерба и их стоимостная оценка. К дополнительным, но также весьма значимым результатам качественного анализа, следует отнести определение погра-

ничных значений возможного изменения всех факторов (переменных) проекта, проверяемых на риск.

Этапы качественного анализа рисков [1, с. 150]:

1. идентификация (определение) возможных рисков;
2. описание возможных последствий (ущерба) реализации обнаруженных рисков и их стоимостная оценка;
3. описание возможных мероприятий, направленных на уменьшение негативного влияния выявленных рисков, с указанием их стоимости;
4. исследования на качественном уровне возможности управления рисками инвестиционного проекта:
 - диверсификация риска;
 - уклонение от рисков;
 - компенсация рисков;
 - локализация рисков.

В процессе качественного анализа рисков исследуются причины возникновения рисков и факторы, способствующие их динамике, затем дается описание возможного ущерба от проявления рисков и их стоимостную оценку. Методы экспертных оценки включают комплекс логических и математико-статистических методов и процедур, связанных с деятельностью эксперта по переработке необходимой для анализа и принятия решений информации.

Эксперты, привлекаемые для оценки рисков, должны: иметь доступ ко всей имеющейся в распоряжении разработчика информации о проекте; обладать достаточным уровнем креативности мышления и необходимыми знаниями в соответствующей предметной области; быть свободным от личных предпочтений в отношении проекта (не лоббировать его).

Можно выделить следующие основные методы экспертных оценок, применяемые для анализа рисков: вопросники, SWOT-анализ, роза и спираль рисков, оценка риска стадии проекта, метод Дельфи.

Для оценки риска в практике может использоваться широкий перечень показателей. Рассмотрим основные из них.

Так, непосредственная оценка наступления риска осуществляется при с помощью коэффициентов риска, индекса рыночной эффективности бизнес-операции, шкалы оценки коэффициентов риска и др.

1. Коэффициент риска K_p относится к упрощенным методам определения риска, поскольку построен на обобщенных характеристиках, позволяющих делать вывод о приемлемости последствий риска [2, с. 302]

$$K_p = Y/C, \quad (1)$$

где Y — максимально возможная величина убытка от проводимой финансовой операции;

C — объем собственных финансовых ресурсов с учетом точно известных поступлений средств.

Шкала оценки коэффициентов риска имеет четыре градации [2, с. 303]:

- минимальный риск $K_p = 0,0,1$;
- допустимый риск $K_p = 0,1 + 0,3$;
- высокий риск $K_p = 0,3-н 0,6$;

— недопустимый риск $K_p > 0,6$.

2. Коэффициент риска K_i при сравнении двух и более вариантов вложения средств — отношение ожидаемой прибыли к ожидаемому убытку [2, с. 304]:

$$K_i = \Pi_i/Y_i, \quad (2)$$

где Π — ожидаемая прибыль i -го варианта;

Y_i — ожидаемый убыток i -го варианта.

При оценке риска с помощью двух формул (1) и (2) решается задача определения размера возможного убытка, который включает потери собственности и потери чистого дохода.

$$I_p = \frac{\sum_{t=1}^T D_t}{R_t + \sum_{t=1}^T Pp_t} \cdot 100, \quad (3)$$

где D — доход от продаж в периоде t ;

R — постоянные расходы в периоде t ;

Pp — переменные расходы по отдельной бизнес-операции.

T — длительность расчетного периода на осуществление бизнес-операции в годах.

3. Индекс рыночной эффективности бизнес-операции I_p фирмы за весь период ее существования — соотношение возможных доходов и расходов — характеризует эффект (в том числе и риск) от осуществления бизнес-операции. Рассчитывается данный показатель следующим образом [2, с. 306]:

$$I_p = \frac{SD'Wt}{R_t + \sum_{t=1}^T Pp_t}, \quad (4)$$

где S — годовой объем продаж;

D' — чистый доход от продаж;

W — вероятность успеха бизнес-операции (варьирует в пределах шкалы успеха от 0 до 1); t — порядковый номер бизнес-операции = 1, 2, ...

T — длительность расчетного периода на осуществление бизнес-операции в годах.

Чем выше значение индекса I_p , тем эффективнее (с учетом риска) бизнес-операция.

В целом разнообразие методик оценки рисков субъекта хозяйствования можно представить на рисунке 1.

Таким образом, делая вывод на основании данного научного исследования, можно сказать следующее.

С целью минимизации рисков они подлежат постоянной оценке и анализу. Анализ рисков представляет собою совокупность процедур, направленных на выявление факторов возникновения данных рисков и оценку их значимости для того или иного субъекта хозяйствования. По существу, анализ степени вероятности того, что наступят определенные негативные и нежелательные обстоятельства, которые отрицательно повлияют на достижение целей субъекта хозяйствования. Анализ экономических

рисков включает в себя оценку вероятности рисков и методологию снижения вероятности их наступления рисков или их минимизацию. Таким образом, оценка экономических рисков является одной из составляющих их анализа.

Непосредственная оценка наступления риска осуществляется с помощью коэффициентов риска, индекса рыночной эффективности бизнес-операции, шкалы оценки коэффициентов риска и др.



Рис. 1. Методы анализа и оценки рисков [4, с. 102]

Литература:

1. Мамаева, Л. Н. Управление рисками: Учебное пособие / Л. Н. Мамаева. — Москва: Дашков и К, 2013. — 256 с.
2. Покровский, А. К. Риск-менеджмент на предприятиях промышленности и транспорта: учебное пособие / А. К. Покровский. — Москва: КноРус, 2017. — 416 с.
3. Ряховская, А. Н. Риск-менеджмент — основа устойчивости бизнеса: учебное пособие / А. Н. Ряховская, О. Г. Крюкова, М. О. Кузнецова. — Москва: Магистр, 2018. — 320 с.
4. Чернова, Г. В. Управление рисками: учеб. пособие / Г. В. Чернова, А. А. Кудрявцев. — Москва: Проспект, Велби, 2016. — 158 с.
5. <https://cyberleninka.ru/article/n/metody-analiza-riska???history=83&pfid=1&sample=31&ref=1>

Анализ нормативно-правового регулирования экспортной деятельности в сфере деревообработки и производства топливных брикетов в Российской Федерации

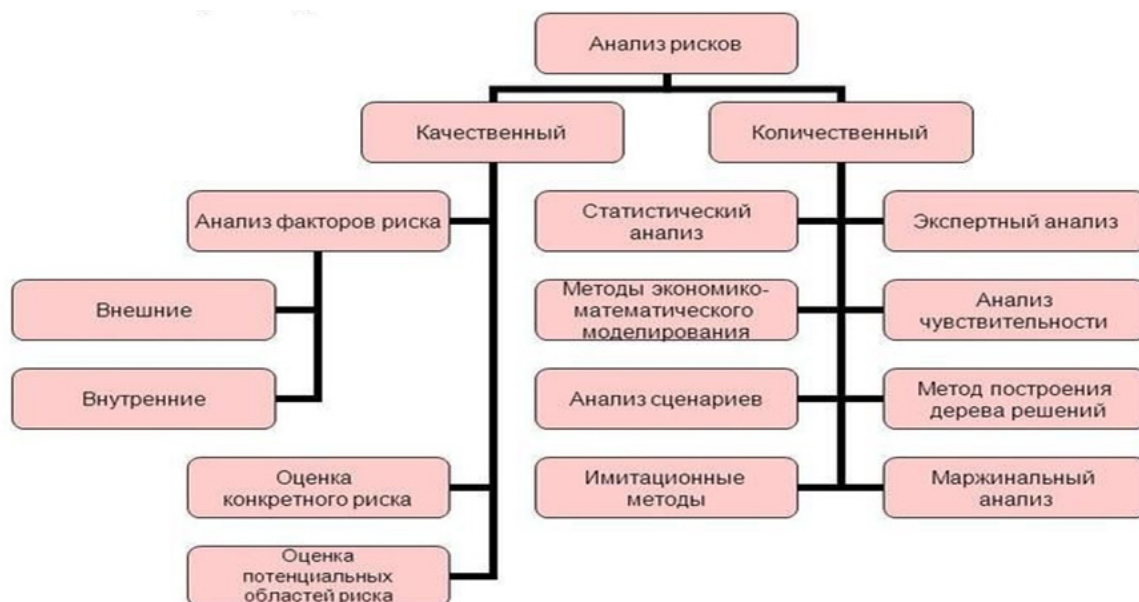
Цыганенко Дарья Сергеевна, студент магистратуры

Уральский институт управления — филиал Российской академии народного хозяйства и государственной службы при Президенте Российской Федерации (г. Екатеринбург)

В статье автор пытается оценить экспортный потенциал рынка биотоплива, в том числе производства топливных брикетов, а также выделить предложения по совершенствованию системы нормативно-правового регулирования экспортной деятельности в сфере деревообработки Российской Федерации,

Ключевые слова: внешнеэкономическая деятельность, внешнеторговая деятельность, возобновляемый источник энергии, государственное регулирование, биотопливо.

По оценкам экспертов, в мире осталось 1047 миллиарда баррелей нефти, которых хватит примерно на 40–50 лет активной эксплуатации [1]. По оценкам Международного энергетического агентства (МЭА; International Energy

Agency, IEA), потребление биотоплива в ведущих странах мира к 2040 году утроится с 1,3 до 4,1 миллиона баррелей в сутки. Негативное воздействие высокого энергопотребления на окружающую среду также возрастает, и ежегод-

ные выбросы CO₂ составляют более 20 миллиардов тонн. Мировое сообщество видит альтернативу увеличению потребления ископаемых видов топлива в использовании чистых возобновляемых источников энергии (ВИЭ). Учитывая экологические проблемы, практически каждая страна устанавливает стимулы, льготы, субсидии и квоты на использование биотоплива.

Биоэнергетика является одним из ключевых направлений ВИЭ, в котором множественные виды органической биомассы используются для выработки возобновляемой энергии. Биоэнергетика — фундаментальная и прикладная междисциплинарная дисциплина, изучающая и разрабатывающая современные технологии биологического и термохимического преобразования органической биомассы любого вида (твердой, жидкой, газообразной) в экологически чистую «зеленую» энергию для производства тепла, электричества, транспортного биотоплива. В твердом состоянии это традиционные дрова (часто в виде древесных отходов) и топливные гранулы, брикеты (прессованные мелкие остатки деревообработки). Значительный потенциал развития биоэнергетики может быть реализован за счет использования отходов лесопромышленного комплекса.

По оценкам экспертов, Россия ежегодно производит до 14–15 млрд тонн биомассы, что эквивалентно примерно 8 млрд тонн топливного эквивалента. Ежегодно на энергетические цели может быть использовано до 800 млн тонн древесной биомассы, до 500 млн тонн (в сухом веществе) органических отходов сельскохозяйственного производства, до 70 млн тонн — лесного хозяйства и деревообрабатывающей промышленности, до 60 млн тонн твердых бытовых отходов и до 100 млн тонн осадков сточных вод.

Одной из главных стратегических задач России и других стран является создание организационно-правовой базы для формирования новых рынков биотехнологической продукции, в частности биотоплива. Наиболее существенным препятствием для развития биоэнергетики в России является отсутствие достаточных, последовательных и взаимосвязанных мер политической, законодательной и прямой финансовой поддержки, которые были апробированы и показали свою эффективность в мире.

Основы развития использования возобновляемых источников энергии заложены Федеральным законом от 26 марта 2003 года № 35-ФЗ «Об электроэнергетике», определяющим основные направления, принципы и методы поддержки возобновляемых источников энергии. Статья 21 этого Закона предусматривает механизм финансовой поддержки производителей зеленой энергии. Субсидии предоставляются из федерального бюджета на компенсацию затрат на технологическое присоединение генерирующих объектов установленной мощностью не более 25 МВт, функционирующих на базе ВИЭ. Такая государственная поддержка делает производство возобновляемой энергии прибыльным.

Особое значение для развития использования биотоплива имеет Федеральный закон Российской Федерации

от 27 июля 2010 г. № 190-ФЗ «О теплоснабжении», в котором предлагается комплекс мер, направленный на расширение использования ВИЭ и биотоплива в теплоснабжении. На федеральном, региональном и местном уровнях принимаются определенные меры по развитию возобновляемых источников энергии и энергоресурсосбережению. Однако в России в целом до сих пор не сформирована целостная система управления этим энергетическим сектором. Развитию этого сектора препятствует отсутствие эффективной стратегии, системы целей развития возобновляемых источников энергии, создания конкретных программ стимулирования и систем поддержки, необходимых механизмов статистического мониторинга и контроля. Не сформирована соответствующая нормативно-правовая база.

В связи с тем, что из всех видов биотоплива в России рынок формируется в большей степени в сегменте твердого биотоплива (топливные пеллеты и брикеты, торфяные брикеты и др.), значительная часть которого (до 90% пеллет/брикетов) экспортируется за рубеж, рассмотрим некоторые нормативные правовые акты, регламентирующие внешнеэкономическую деятельность в Российской Федерации:

1. Федеральный закон от 08.12.2003 г. № 164-ФЗ «Об основах государственного регулирования внешнеторговой деятельности».

Определяет основы государственного регулирования внешнеторговой деятельности, полномочия Российской Федерации и субъектов Российской Федерации в области внешнеторговой деятельности в целях обеспечения благоприятных условий для внешнеторговой деятельности, а также защиты экономических и политических интересов Российской Федерации. Он применяется к отношениям в области государственного регулирования внешнеторговой деятельности, а также к отношениям, непосредственно связанным с такой деятельностью [3].

2. «Таможенный кодекс Таможенного союза» (приложение к Договору о Таможенном кодексе Таможенного союза, принятому Решением Межгосударственного Совета ЕврАзЭС на уровне глав государств от 27.11.2009 № 17).

Регулирует отношения по поводу перемещения товаров через таможенную границу Таможенного союза. Заменяет собой таможенные кодексы стран участниц Таможенного союза.

3. Федеральный закон от 10.12.2003 № 173-ФЗ «О валютном регулировании и валютном контроле».

Определяет принципы осуществления валютных операций в Российской Федерации, полномочия и функции органов валютного регулирования и валютного контроля, права и обязанности юридических и физических лиц в отношении владения, пользования и распоряжения валютными ценностями, ответственность за нарушение валютного законодательства.

4. Федеральный закон от 27.11.2010 № 311-ФЗ «О таможенном регулировании в Российской Федерации».

5. Федеральный закон от 18.07.1999 г. № 183-ФЗ «Об экспортном контроле».

Устанавливает принципы осуществления государственной политики, правовые основы деятельности органов государственной власти Российской Федерации в области экспортного контроля, а также определяет права, обязанности и ответственность участников внешнеэкономической деятельности.

6. Закон РФ от 21.05.1993 № 5003-1 «О таможенном тарифе».

Раскрывает содержание основных терминов и определений, таких как таможенная пошлина. Устанавливает право Правительства Российской Федерации назначать размер ставок ввозных и вывозных таможенных пошлин, а также порядок их расчета и исчисления. В Законе встречаются положения, не нашедшие отражения в иных нормативно-правовых актах федерального и союзного таможенного законодательства (возможно, временно). Например, об особых и временных (сезонных) таможенных тарифах.

7. Федеральный закон от 04.01.1999 № 4-ФЗ «О координации международных и внешнеэкономических связей субъектов Российской Федерации».

8. Указ Президента Российской Федерации от 07.05.2012 № 605 «О мерах по реализации внешнеполитического курса Российской Федерации».

9. Распоряжение Правительства Российской Федерации от 14 октября 2003 г. № 1493-р «О концепции развития государственной финансовой (гарантийной) поддержки экспорта промышленной продукции в Российской Федерации». [Перм экспорт]

Кроме того, многие законодательные положения, касающиеся государственного регулирования внешнеэкономической деятельности, рассредоточены в различных федеральных законах, предмет которых прямо или косвенно связан с внешнеэкономическими вопросами. Такие нор-

мы можно найти, например, в Налоговом кодексе РФ, Гражданском кодексе РФ, Федеральных законах: от 22 июля 2005 г. № 116-ФЗ «Об особых экономических зонах в Российской Федерации», от 7 июля 1993 г. № 5340-1 «О торгово-промышленных палатах в Российской Федерации», от 27 декабря 2002 г. № 184-ФЗ «О техническом регулировании», от 30 декабря 1995 г. № 225-ФЗ «О соглашениях о разделе продукции» и др. Количество федеральных законов в нормативно-правовом массиве, регулирующем внешнеэкономическую деятельность, значительно возрастает за счет законов, содержащих специальные разделы (главы, статьи), устанавливающие порядок совершения экспортно-импортных операций с отдельными товарами (группами товаров).

Таким образом, анализируя вышеизложенную информацию, в целях совершенствования системы нормативно-правового регулирования экспортной деятельности в сфере деревообработки и производства топливных брикетов в Российской Федерации и систематизации законодательства в этой области необходимо:

- 1) активизировать законодательную работу, направленную на развитие и поддержку сектора возобновляемых источников энергии, в частности производства твердого биотоплива;
- 2) разработать эффективную стратегию выхода на рынки других стран, систему целей развития энергетики на основе ВИЭ, создать конкретные программы стимулирования и поддержки бизнеса, необходимые механизмы статистического мониторинга и контроля, для увеличения экспорта топливных брикетов в РФ;
- 3) привести в соответствие с международными правилами и стандартами нормы российского законодательства.

Литература:

1. Васильев, Р. Г. Дорожная карта развития биоэнергетики технологической платформы «биоэнергетика» на период 2019–2030 / Р. Г. Васильев. — Текст: электронный // Технологическая платформа БИОЭНЕРГЕТИКА: [сайт]. — URL: http://tp-bioenergy.ru/upload/file/dorozhnaya_karta_tp_bioehnergetika.pdf (дата обращения: 28.12.2020).
2. Кузьменко, В. С. Оценка нормативно-правового регулирования внешнеэкономической деятельности регионов (на примере Краснодарского края) / В. С. Кузьменко. — Текст: непосредственный // Молодой ученый. — 2019. — № 21 (259). — С. 209–212. — URL: <https://moluch.ru/archive/259/59698/> (дата обращения: 28.12.2020).
3. Основные нормативные акты, регулирующие внешнеэкономическую деятельность. — Текст: электронный // Мой бизнес: [сайт]. — URL: <https://perm-export.ru/spravochnik-eksportyera/osnovnye-normativnye-akty-reguliruyushchie-vneshneekonomicheskuyu-deyatelnost/> (дата обращения: 28.12.2020).

Формирование условий для развития конкуренции в российской предпринимательской среде

Шафоростова Наталья Ивановна, студент
Курский государственный университет

В статье рассматриваются конкурентные условия, в которых функционируют участники бизнеса, а также возможные пути стимулирования развития конкуренции и меры государственной поддержки предпринимателей в РФ.

Ключевые слова: предпринимательство, конкуренция, меры поддержки малого и среднего бизнеса, конкурентоспособность.

Формирование благоприятной среды для предпринимательской деятельности в современной российской экономике является очень важным пунктом в развитии страны. В первую очередь, для этого нужно создать благоприятные конкурентные условия, развивать конкуренцию. Меры конкурентной политики России в общих чертах направлены на:

- оптимизацию воздействия на рынок: снижение административных и внешнеторговых барьеров для того, чтобы облегчить вход новых участников в рыночную среду;
- эффективное выявление и пресечение нарушений антимонопольного законодательства: взаимодействие правоохранительного и антимонопольного органов;
- конкретизацию особенностей применения антимонопольного законодательства в некоторых сферах экономики (розничная торговля, распределение прав пользования природными ресурсами);
- создание системы эффективных действенных наказаний за нарушение антимонопольного законодательства;
- запрет на избирательное предоставление льгот и других преимуществ малым предприятиям со стороны

органов власти, в том числе и органов местного самоуправления [1].

Очевидно, что государство заинтересовано в сильном предпринимательском секторе. Малое и среднее предпринимательство — хорошее подспорье для экономики любой страны; а для него важна конкуренция, так как это способствует обогащению страны, появлению новых технологий, развитию различных отраслей, снижению безработицы.

Чтобы более полно разобраться в важности развития конкуренции проведём небольшой анализ стандарта развития конкуренции [2]. Он был разработан с целью содействия формирования благоприятных условий для развития и защиты малого и среднего предпринимательства, повышения уровня их конкурентоспособности; а также минимизации влияния несовершенной конкуренции на уровень инфляции в стране.

Причем внедрение стандарта происходит под влиянием нескольких принципов:

- Ориентация на потребителя;
- системный подход;
- постоянное совершенствование и прозрачность деятельности.

Таблица 1. Рейтинг глобальной конкурентоспособности (2019) [3]

Рейтинг	Экономика	Индекс
1	Сингапур	84,8
2	Соединённые Штаты Америки	83,7
3	Гонконг	83,1
4	Нидерланды	82,4
5	Швейцария	82,3
42	Словакия	66,8
43	Россия	66,7
44	Кипр	66,4

Уровень развития конкуренции на российских рынках товаров и услуг, к сожалению, занимает далеко не лидирующие позиции, но постепенно улучшает свои позиции (с 53 до 43 позиции согласно рейтингу глобальной конкурентоспособности) (таблица 1).

Слабое развитие конкуренции приводит к завышенным ценам на товары и услуги. Наиболее существенными барьерами для ведения бизнеса являются:

- Высокая стоимость кредитов;
- высокие налоги;
- нестабильность законодательства в отношении регулирования бизнеса;
- коррупция;
- недостаток квалифицированных кадров;
- конкуренция со стороны теневого сектора;
- давление со стороны крупных фирм.

Согласно данным аналитического центра при правительстве РФ, значительная часть предпринимателей считает, что государство своими инициативами мешает развитию бизнеса и конкуренции, а поддержку со стороны государства чувствуют только крупные предприятия [4].

Тем не менее, предприниматели сами в состоянии повышать конкурентоспособность своей деятельности следующими возможными способами: сокращение затрат без снижения объёмов производства; обучение и переподготовка персонала; новые маркетинговые стратегии; приобретение более инновационного оборудования; выход на новые рынки; разработка каких-либо модификаций существующей продукции; расширение системы представительства; проведение НИОКР.

Ключевыми факторами конкурентоспособности любого бизнеса являются низкая цена, высокое качество, уникальность и доверие со стороны потребителя.

Российские производители всех сфер деятельности, как правило, проявляют довольно высокую активность в попытках повысить уровень конкурентоспособности

производимой продукции, однако, доля фирм, не принимающих для этого никаких мер, составляет не больше 10% [4].

Остаётся вопрос, что же нужно сделать государству, чтобы стимулировать развитие конкуренции? В первую очередь, это устранить различного рода барьеры, так как это основной и самый тормозящий фактор развития современной российской экономики.

Во-вторых, продолжить сокращение количества МУП и ГУП в конкурентных сферах экономики.

В-третьих, организовать максимально открытую и прозрачную работу органов власти по развитию конкуренции.

Таким образом, государство поддерживает конкуренцию и предпринимательство с помощью таких методов, как например, снижение административных и внешне-торговых барьеров, антимонопольного законодательства и льгот. Несмотря на это, сами предприниматели могут повысить конкурентоспособность своего бизнеса путем пересмотра своей политики, но и также меры государственной поддержки неидеальны.

Литература:

1. Селиверстов А. С., Митрофанов Д. Е., Буцкая А. А., Евстратов А. Д., Николаева К. А. Конкуренция на экономических рынках [Текст] // Молодой ученый. — 2017. — № 6. — С. 291–293.
2. Распоряжение Правительства РФ от 17.04.2019 № 768-р «Об утверждении стандарта развития конкуренции в субъектах Российской Федерации»//Собрание законодательства Российской Федерации.
3. Рейтинг глобальной конкурентоспособности [Электронный ресурс] Режим доступа: <https://gtmarket.ru>
4. Официальный сайт аналитического центра при правительстве Российской Федерации [Электронный ресурс] Режим доступа: <http://ac.gov.ru>

МЕНЕДЖМЕНТ

Развитие корпоративной системы управления проектами в условиях развитой концепции «бережливое производство»

Смирных Роман Вахидович, студент магистратуры

Уральский институт управления – филиал Российской академии народного хозяйства и государственной службы при Президенте Российской Федерации (г. Екатеринбург)

В статье автор поднимает проблему совместного применения двух распространенных концепций управления «Бережливое производство» и «Проектное управление». Сопоставляются базовые понятия концепций и формируются проблемы совместной реализации. Кроме того, на основе приведенного анализа, рассматривается метод развития корпоративного управления проектами в условиях развитой концепции «Бережливого производства»

Ключевые слова: бережливое производство, проектное управление, концепция управления, инструмент управления, промышленное предприятие, производственное предприятие.

Development of a corporate project management system in the context of a developed concept of «lean manufacturing»

In the article, the author raises the problem of joint application of two common management concepts “Lean Manufacturing” and “Project Management”. Basic concepts of concepts are compared and problems of joint implementation are formed. In addition, on the basis of the above analysis, the method of development of corporate project management in the context of the developed concept of “Lean production”

Крупные российские предприятия, история которых началась в советском прошлом страны, под воздействием как внешних (смена технологического уклада, высокая международная конкуренция, различного рода кризисные ситуации), так и внутренних (низкая производительность труда и вовлеченность персонала, устаревшие подходы к управлению) факторов, применяют различные концепции управления, успешность которых подтверждена опытом зарубежных компаний. К основным внедряемым концепциям относятся «бережливое производство» и «проектное управление».

В текущий момент времени имеется большой опыт внедрения обеих концепций на крупных российских предприятиях [4, 7, 12, 13]. Также существует практика внедрения обеих концепций в рамках одного предприятия.

Концепции «Бережливое производство» и «Проектное управление» по отдельности хорошо описаны научным сообществом и проверены на практике.

Концепция «Бережливое производство» сформулированная Тайити Оно в 1950-х, является предметом исследования и по настоящее время, так многими авторами, Ахрамович А. А., Борисова Е. В., Медведева В. Р., Коренков М. М., Филимонова Ю. В., Арсентьева Д. Д. и другими, рассматриваются различные аспекты данной концепции

применительно к различным производственным предприятиям, в том числе и наукоемким.

Концепция «Проектное управление», в настоящее время задает вектор развития многим предприятиям и организациям. Такие авторы как: Логинов М. П., Марков О. А., Муринович А. А., Исакова Д. А и другие рассматривают различные пути развития, аспекты и методы проектного управления совершенно в разных предприятиях и организациях, начиная с малого бизнеса и заканчивая международными корпорациями органами государственной власти.

Однако, несмотря на широкую огласку обеих концепций, широкому кругу лиц не представлен теоретический подход или опыт совместного сосуществования концепций или развитие одной из них в рамках второй.

Так в связи с различными подходами к управлению и к пониманию приведенных концепций возникают организационные трудности практической реализации функционала «проектного управления» и «бережливого производства» при их сочетании, что в свою очередь ставит под сомнение целесообразность применения той или иной концепции.

Таким образом, встает вопрос, по какой причине возникают концептуальные противоречия, если обе концепции направлены на повышение качества продукции, повыше-

ние производительности и прочих общих показателей эффективности предприятия.

Целью данной статьи является обоснование имеющихся противоречий на основе анализа концепций и их инструментов, а также поиск и формирование направлений совместного функционирования концепций.

Опираясь на историю формирования концепции «бережливого производства», можно сделать вывод, что она сформирована в условиях существующего, налаженного и приносящего результат производственного цикла, и ее формирование, в первую очередь, было обусловлено необходимостью снижения издержек (потерь) именно существующего процесса [1,10].

В свою очередь, уже из определения понятия «проект» видно, что проектная деятельность в определении РМВОК и IPMA ICB связана с уникальной для предприятия или его части деятельностью в рамках ограничений. С одной стороны ограничения подталкивают команду проекта искать самые оптимальные с их точки зрения решения в ходе реали-

зации проекта, с другой уникальность деятельности в ходе реализации проекта становится основным фактором, затрудняющим применение оптимальных, методов воплощения продукта проекта в жизнь [2,9].

В концепции Бережливого производства, направленной на снижение всевозможных потерь в процессе путем поиска оптимальных методов, формулируется модель «треугольника эффективности» рисунок 1 (а). В понимании данной концепции качество — соответствие результатов процесса требованиям заказчика, затраты — расходы на производство, поставка — возможность произвести необходимое количество продукта в нужное время, риски — возможные отклонения одной из вершин из оптимального, на данный момент, состояния в сторону ухудшения [1,10].

В проектном управлении так же существует понятие «Треугольника эффективности», и для его формирования частично используются схожие названия ограничений рисунок 1 (б) [9].



Рис. 1. Треугольник эффективности: а — в «Бережливом производстве», б — в «Проектном управлении»

В теории проектного управления понятия, формирующие «треугольник эффективности», приведенный на рисунке 1 (а), являются функциональными областями управления проектом [9,11], и к ним применяется иной подход, нежели в теории «бережливого производства».

В проектном управлении требования к качеству продукта проекта закладываются на этапе инициации проекта, формулируются на пред инвестиционной фазе и уточняются в начале инвестиционной и представляют собой одно из базовых ограничений. Как правило, ввиду новизны продукта проекта, данные требования носят вероятностный характер, в виду того, что базируются на ряде исследований и предположений и в ходе реализации проекта могут варьироваться в существенных пределах [2,9,11]. В бережливом производстве «качество» формируется из уже имеющихся требований к выпускаемому продукту и варьируется не значительно [1,10].

Затраты, или стоимость реализации проекта, является вторым ключевым ограничением, включает в себя стоимость всего необходимого для воплощения продукта про-

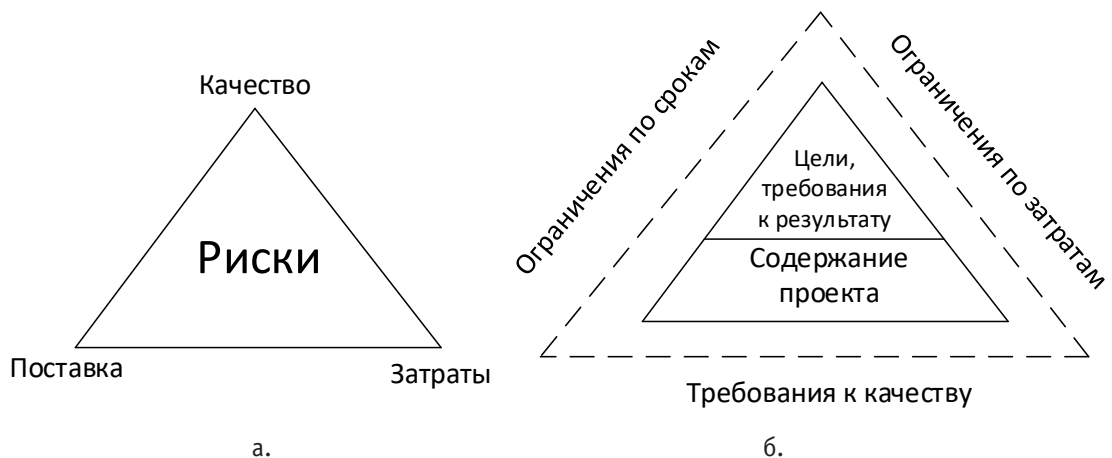
екта в жизнь, в том числе стоимость реакции на рисковые события. Как и «требование к качеству» проекта «стоимость» формируется на этапе реализации, и так же носит вероятностный характер. Часто, в ходе реализации проекта, ввиду большого количества неопределенностей стоимость в ходе реализации проекта увеличивается [2, 9, 11]. В бережливом производстве стоимость зафиксирована текущим ее показателем и в предложенной модели включает в себя все минимально необходимое для производства единицы продукции и в перспективе времени снижается за счет «отсекания» всего лишнего от потока создания ценности [1, 10].

При реализации проекта под термином «Поставка» понимается закупка услуги или товара необходимых для реализации работ проекта включенных в структурную декомпозицию работ. В силу ряда обстоятельств, чаще всего в связи с имеющейся неопределенностью или реализовавшимися рисками, приходится вносить изменения в план поставок, как по объемам закупок, так и по составу, и качеству, что требует весьма серьезного оперативного контроля.

Крупные поставки в проектной деятельности могут быть оформлены как отдельный проект [9]. В «Бережливом производстве» термин «Поставка» имеет несколько иное значение и соответственно подход. С одной стороны «Поставка» — это закупка необходимых для функционирования производственного цикла товаров и услуг, аналогично проектному управлению, но при их закупке неопределенность и риски сведены к минимуму ввиду однородности поставляемых товаров и услуг с устоявшимися показателями качества [1,10]. С другой стороны, «Поставка» — это производственный показатель на базе, которого сформирован один из инструментов бережливого производства — «вытягивающая система», характеризуется производственными заказами от одного производственного участка другому [13].

Отношение к понятию (Риск) у концепций «Проектного управления» и «Бережливого производства» схожие и рассматриваются как возможные отклонения, каких-либо показателей деятельности от запланированных [2,9,10], в проектном управлении, или устоявшихся, в бережливом производстве, норм в сторону ухудшения. В рассматриваемых концепциях, риски, ведущие к ухудшению показателей, следует по возможности минимизировать. Расхождения в понимании рисков у концепций имеются при рассмотрении «положительных» рисков. Так, в бережливом производстве они уже не рассматриваются как риски, а рассматриваются как улучшения процесса производства, соответственно имеют другую концепцию управления, а в проектном управлении реализовавшиеся риски с положительным влиянием на проект, продолжают рассматриваться как риски с той лишь разницей, что их воздействие нужно усилить.

Таким образом, можно сделать вывод, что базовые понятия концепции «Бережливого производства» несмотря на схожесть наименований с понятиями, принятыми в «проектном управлении», имеют существенную разницу в их понимании и подходами к управлению. То есть существует вероятность, что специалисты по реализации концепции «бережливого производства» при внедрении «Проектного управления» будут иначе, чем требуется указаниями, описанными в IPMA ICB и PMBOK, подходить к управлению определенными предметными областями проектного менеджмента. Однако исход такого подхода не предопределен, но базируясь на том, что большинство указаний IPMA ICB и PMBOK выработаны на основе лучших практик, можно с большой долей вероятности предположить, что данный подход принесет больше вреда для реализуемого проекта, чем пользы. Кроме того, можно сделать и обратное умозаключение о том, что специалисты по «Проектному управлению» при реализации концепции «Бережливого производства» столкнутся с подобным расхождением в базовых понятиях, что так же с большой долей вероятности не принесет пользы текущему производственному процессу.

Подводя итоги анализа базовых понятий методологий «бережливое производство» и «проектное управление»,

можно сделать ряд общих выводов, ставящих ряд ограничений для успешного совместного применения обеих концепций относительно одного объекта управления:

1. Совместное применение концепций «бережливое производство» и «проектное управление» в отношении одного объекта управления приводит к противоречиям в подходах к управлению.

2. В случае одновременного существования двух концепций в рамках одного предприятия, необходимо четкое понимание понятийного аппарата обеих концепций и расхождений в нем.

3. Существует ряд трансконцептуальных инструментов, применение которых дает возможность реализации обеих концепций в рамках одного предприятия.

4. Наилучший результат реализации двух концепций возможен при наличии хорошо подготовленного персонала и сложившейся корпоративной культуры в отношении обеих концепций, то есть у каждой из концепций должен быть высокий уровень зрелости.

На основании данного итога следует выработать стратегическую модель организационного поведения с целью успешного совместного функционирования концепции Бережливого производства и Проектного управления.

Рассматривая практику одновременного применения концепций бережливого производства и проектного управления в таких организациях как ГК «Росатом», ПАО «КАМАЗ», АО «АВТОВАЗ» наблюдается тенденция внедрения концепций в следующем порядке: первой внедряется «бережливое производство» второй «проектное управление». Вероятно, этиология тенденции заключается в историческом формировании концепций. Концепция бережливого производства была сформирована в 50-е года прошлого века [1, 10], в то время как проектное управление, как концепция была сформирована, в конце 50-х годов [11]. Кроме того, несмотря на широкое применение обеих концепций на европейских, американских и японских предприятиях, на российских предприятиях концепция бережливого производства получила широкое распространение лишь в 2005–2010 г., а проектное управление в 2008–2015 гг.

Таким образом, рассмотрим совместное существование двух концепций на одном предприятии в разрезе развития концепции «проектного управления» в организации с уже развитой концепцией «бережливого производства»

Методической документацией рекомендуется внедрять проектный менеджмент с разработки корпоративной системы управления проектами [9, 11].

Исходя из определения корпоративной системы управления проектами, ее можно представить в виде комплекса трех компонент, приведенных в таблице 1.

КСУП рассматривает проектное управление в организации как повторяющийся от проекта к проекту процесс, а как было показано ранее, концепция «Бережливого производства» направлена на оптимизацию повторяющихся процессов [1, 2]. С другой стороны, КСУП при внедрении на предприятии, должна быть сформирована с учетом осо-

бенностей корпоративного управления и корпоративной культуры данного предприятия [5, 11].

Рассмотрим, каким образом может быть сформирована КСУП с учетом концепции бережливого производства.

Таблица 1. Структура и компоненты КСУП [9]

Компоненты корпоративной системы управления проектами	
Нормативно-регламентное и методологическое обеспечение	Определение объекта управления (проекта) Определение процессов управления проектом. Определение принципов формирования программ и портфеля проектов
Информационная система	Модели проектов Единое информационное пространство Ранжирование уровней доступа
Организационная структура проекта и персонал	Применяемая организационная структура реализации проекта Офис управления проектами Обученный и мотивированный персонал

В ходе реализации проекта внедрения КСУП на предприятии с учетом развитой культурой бережливого производства, желательно учитывать следующие аспекты:

При формировании нормативно-регламентного и методологического обеспечения:

1. Оговорена применимость концепции «бережливого производства» в реализуемых проектах.
2. Сформирован трансметодологический понятийный аппарат.
3. Обозначены стадии реализации проекта, на которых возможно применение инструментов бережливого производства.
4. Обозначены предметные области управления проектом, в которых возможно применение инструментов бережливого производства.
5. Обозначены инструменты бережливого производства, применяемые в зависимости от стадии реализации проекта и его предметной области.

При формировании информационной системы управления проектом:

1. Реализована возможность применения инструментов бережливого производства (визуализация, картирование потока создания ценности, вытягивающее производство).
2. Реализована возможность оценки применения инструментов бережливого производства.
3. Учет практики применения инструментов бережливого производства.

При формировании организационной структуры проекта:

1. Организационные структуры проектов, сформированные с применением инструментов бережливого производства.
 2. Организационные структуры проектов, позволяющие применять оговоренные инструменты бережливого производства.
 3. В команду проекта должны входить руководители и специалисты знакомые с концепцией «бережливого производства» и «проектного управления». При чем навыки применения «бережливого производства» и «проектного управления» могут быть собраны как в одном лице, так и в разных лицах, а их баланс определяется с учетом специфики реализуемого проекта.
 4. Офис управления проектами должен быть укомплектован специалистами в проектном управлении, дополнительно обученные бережливому производству, а не наоборот.
 5. Офис управления проектами, сформированный таким образом, чтобы он являлся надежным связующим звеном между двумя приведенными методологиями.
- Оценивая рекомендации к формированию компонентов КСУП на предприятии с развитой методологией бережливого производства, можно сделать вывод, что КСУП является инструментом способным снять концептуальные противоречия Бережливого производства и проектного управления, обозначенные ранее, а также адаптировать инструменты бережливого производства под цели и задачи проектного управления.

Литература:

1. Japan Management Association (1985). Канбан и «точно вовремя» на Toyota. Менеджмент начинается на рабочем месте. // Издание на русском языке, перевод, оформление. ООО «Альпина Бизнес Букс», 2008. Tokyo, С. 266
2. Андреев А. А., Бурков В. Н. и соавторы (2010). Управление проектами. Основы профессиональных знаний. Национальные требования к компетентности специалистов.// М. ЗАО «Проектная практика» С.
3. Ахрамович А. А., Борисова Е. В., Одинокоев С. А. (2017). Бережливое производство в России: миф или реальность? // Качество. Инновации. Образование. № 10 (149). С. 70–75.
4. Исакова Д. А. (2019) Влияние корпоративной культуры компании на успех проекта по внедрению корпоративной системы управления проектами // Научные исследования и разработки. Российский журнал управления проектами. Т. 8. № 1. С. 28–38.

5. Логинов М. П., Марков О. А. (2017). К вопросу об оценке эффективности внедрения систем управления проектами субъектами хозяйствования // Вопросы управления. № 1 (44) С. 183–188.
6. Марков Д. А. (2017). Бережливое производство и быстрореагирующее производство // Вектор экономики. № 9 (15). С. 30.
7. Медведева В. Р., Коренков М. М. (2017). Формирование эффективной системы управления наукоемким производством через призму концепции «бережливое производство» (на примере ПАО «Казаньоргсинтез») // Управление устойчивым развитием. № 3 (10). С. 31–44.
8. Муринович А. А., Логинов М. П. (2016). Управление проектами как основа развития экономики уральского федерального округа // Материалы Международной научно-практической конференции. С. 126–130.
9. Полковников А. В., Дубовик М. Ф. (2013) Управление проектами: Полный курс МВА // ЭКСМО М. С. 522
10. Сигео Синго (2010). Изучение производственной системы тойоты с точки зрения организации производства // Перевод с английского — Институт комплексных стратегических исследований. М. С. 312
11. Соолятэ А. Ю. (2012). Управление проектами в компании: методология, технологии, практика // Московский финансово-промышленный университет «Синергия». М. С. 816
12. Тресницкий А. Б., Зимакова Л. А., Штефан Я. Г. (2017). Приоритетные критерии оценки экономических субъектов, внедряющих бережливое производство // Вестник Белгородского университета кооперации, экономики и права. С. 252–264.
13. Филимонова Ю. В., Арсентьева Д. Д. (2017). Повышение эффективности производства на основе применения инструментов концепции «Бережливое производство» // Вестник Ангарского государственного технического университета. № 11. С. 283–289.

Методологические принципы и подходы к формированию системы управления проектами

Филимонова Виктория Дмитриевна, студент магистратуры;

Яшина Валерия Александровна, студент магистратуры

Владимирский государственный университет имени Александра Григорьевича и Николая Григорьевича Столетовых

В статье рассматривается актуальность проектного управления и методологические основы к внедрению системы в организациях разных сфер деятельности.

Ключевые слова: проект, управление проектами, менеджмент.

Практически все компании сталкиваются с необходимостью разработки конкретных инструментов управления проектами. Особенно это касается государственных проектов.

В некоторых организациях эффективное управление проектами является основным видом деятельности и важным навыком. Для других это является залогом успешной реализации изменений и проектов развития.

Ключом к улучшению процесса управления проектами является изменение способа работы. Методология и процедура — это механизмы запуска и подготовки проекта, планирования его деятельности по обеспечению финансовыми, материальными и кадровыми ресурсами, а также подготовки руководителя проекта.

Управление проектами — одна из наиболее перспективных и быстро развивающихся дисциплин на сегодняшний день. Организация всего, что нужно для достижения цели — вовремя и в рамках бюджета всегда является актуальным направлением усилий компаний разных сфер деятельности.

Проекты различаются. И не существует идеальной методики, подходящей абсолютно для любого проекта и любой организации. Кроме того, в командах проекта всегда найдутся те, кого условия не будут устраивать.

Традиционная модель управления проектами.

Наиболее распространенный и удобный способ реализации проекта — последовательные этапы и алгоритмизированный процесс. Традиционная модель управления проектами основывается на линейной структуре. То есть невозможно перейти на другой уровень, не пройдя полностью предыдущий. В проектах, где необходимо действовать строго в рамках установленных ресурсов традиционная модель будет незаменимым помощником, помогая четко придерживаться плану и последовательности задач.

Как правило, есть 5 этапов традиционного управления проектами.

Фаза 1. Инициирование. Определяются требования. Проводится мозговой штурм и планируется то, как проект будет выглядеть в итоге.

Фаза 2. Разработка плана. На этом этапе команда решает, как она достигнет цели, поставленной на предыду-

щем этапе. На этом этапе группа уточняет и детализирует цели и результаты проекта, а также состав работы над ним. На основе этой информации команда составляет график и бюджет, оценивает риски и идентифицирует заинтересованных сторон.

Фаза 3. Выработка технического и технологического задания. Фаза зачастую является частью фазы планирования проектов. Разрабатывается технология, технические характеристики продукта.

Фаза 4. Реализация. Это сам процесс. Здесь происходят все основные работы по проекту. Далее происходит тестирование и проведение дальнейших улучшений.

Фаза 5. Завершение и контроль. Заказчик принимает продукт. Проходит презентация и контроль внедрения продукта на рынок. (рис. 1) [1, с. 108]



Рис. 1. Каскадная модель управления проектами

Плюсы:

1. Есть регулирующие документы и инструкции. Анализ требования — основная цель фазы проектирования. Все фиксируется в документации. Это классический подход.

Литература:

1. Авдеева Л. А., Мусабилова К. М. Совершенствование процессов управления проектами в проектных организациях // Интернет-журнал «Науковедение» Том 8, № 1. 2018.
2. Балашов, А. И. Управление проектами: Учебник и практикум для академического бакалавриата / А. И. Балашов, Е. М. Рогова, М. В. Тихонова и др. — Люберцы: Юрайт, 2016. — 383 с
3. Вольфсон, Б. Л. Гибкое управление проектами и продуктами / Б. Л. Вольфсон. — СПб.: Питер, 2019. — 208 с.

2. Сроки и бюджет. Для проекта заранее определены и уже выделены средства из бюджета государственной структуры.

3. Благодаря описанным правилам, все стороны проекта знают свои функции и задачи.

Минусы:

1. Нет гибкости.

2. Нет контроля после каждой фазы. Невозможно предусмотреть все проблемы и ошибки. Из-за этого могут пострадать резервы времени и ресурсов.

3. Заказчик не видит продукт. По сути, готовый продукт, но может наблюдать только на итоговой презентации.

4. До тестирования системы непонятно, все ли идет по плану.

Таким образом, можно выделить несколько факторов, которые будут реализованы при внедрении традиционной модели управления проектами:

— Четкое понимание, какой продукт нужно получить в итоге.

— Есть много времени и ресурсов на проект.

— Необходима детальная документация по всем процессам разработки.

— Создание продукта строится на строгой последовательности этапов.

Каждый подход к управлению проектами заслуживает пристального внимания. Говоря о различного рода проектах, можно абсолютно точно сказать, что не существует идеально подобранной модели или стандарта. Везде есть своя специфика и свои нюансы. Но, проработав теорию, изучив практические наработки других структур, можно создать близкую к идеалу модель. Она будет содержать в себе принципы разных моделей, организуя в себе стандарт смешанного типа, позволяющий точно в срок и с минимизацией рисков завершить успешно тот или иной проект

Традиционная модель взята за основу мирового стандарта РМВОК. А проектный подход к управлению отлично зарекомендовал себя и успешно применяется ведущими мировыми компаниями в своей практике.

Методы и инструменты управления проектной деятельностью

Яшина Валерия Александровна, студент магистратуры

Владимирский государственный университет имени Александра Григорьевича и Николая Григорьевича Столетовых

В статье рассматриваются актуальные проблемы управления проектной деятельностью и способы их решения.

Ключевые слова: управление проектами, верификация, валидация, agile, мотивация.

Проблема управления проектами часто возникает на самом последнем этапе проекта. Заказчик не хочет принимать работы (даже если техническое задание было подписано всеми сторонами), начинает генерировать дополнительные требования, указывая, что «это же и так очевидно», что продукт недостаточно качественный или его не устраивает качество выполненной работы.

Причин может быть много, и они могут находиться в самых разных аспектах разработки. Но чаще всего причина проблем с приёмкой работ в том, что разработанный продукт не решает проблему (боль) заказчика. Поэтому самое первое с чего нужно начать — это в явном виде назначить ответственных за две контрольные точки (валидация и верификация), на которых проводится проверка качества разработанного решения.

Верификация подтверждает, что продукт создан согласно требованиям.

Валидация подтверждает, что созданный продукт решает проблему заказчика, несёт ему ценность.

Далеко не всегда разрабатываемые продукты действительно нужны клиенту или решают его задачи. Например, когда клиент ошибочно полагает что достаточно усилить автоматику, и число сбоев в работе осинового оборудования уменьшится, не понимая при этом важность тщательного обследования пластов в месте установки скважины, то и начинаются постоянные переделки станции.

Верификацию — подтверждение соответствия продукта утверждённым требованиям, обычно выполняют инженеры или тестировщики.

Валидацию (это подтверждение, что заказчик получил необходимую ценность от продукта и/или его «боль» устранена) обычно никто не делает.

Самый простой способ повысить скорость разработки и сократить проблемы при сдаче работ — уделять больше времени сбору и анализу требований. В первую очередь, нужно определить бизнес-требования заказчика: какую проблему он хочет решить и почему это важно. Только после этого, можно думать какие информационные технологии необходимо применить для решения поставленной задачи. [1] Не стоит надеяться, что клиент знает что хочет. Если бы клиент действительно знал что хочет, он пришёл бы с уже готовым полноценным техническим заданием.

Важно накапливать полученный отраслевой опыт. Заказчики обычно ожидают что аутсорсер (неважно, внешняя компания или внутренняя служба) подскажет им решение проблемы, а не будет разрабатывать продукт согласно утверждённым требованиям.

Вторая проблема заключается в сложности ресурсного обеспечения проекта в части команды. Нужных специалистов немного, они заняты основной работой, их трудно, с одной стороны, замотивировать к участию в проекте и, с другой стороны, еще труднее «получить» в команду, договорившись с непосредственным руководителем исполнителя.

Традиционный подход к формированию команд проектов включает:

- 1) формирование команд под проект;
- 2) расформировывание сложившейся команды после окончания проекта;
- 3) развитие навыков подчинения руководителю;
- 4) развитие зрелости и эффективности руководителей проектов;
- 5) планирование работы ресурсных пулов.

Если использовать философия управления проектами Agile, то подход меняется:

- 1) формирование команд вокруг продуктов, а не проектов;
- 2) стабильные, сильные команды, которым передаются проекты на реализацию;
- 3) развитие навыков работы в команде;
- 4) развитие зрелости и эффективности команд;
- 5) планирование работы целых команд.

Для решения проблем мотивации членов проектных команд часто рекомендуется осуществить переход от персональных наказаний к нефинансовой мотивации. При традиционном подходе возникают типовые проблемы с финансовой мотивацией:

- 1) индивидуальные награды рушат взаимопомощь; Нет смысла помогать коллеге, если считаешь себя несправедливо обделенным премией;
- 2) если сумма значительна, результаты подделывают; сотрудники ищут пути, как обойти ограничений, чтобы не попасть под штрафы;
- 3) к бонусам привыкают и не воспринимают как вознаграждение;
- 4) инфляция вознаграждения из-за мотивации на сверхусилия; Для того чтобы финансовая премия мотивировала, ее нужно постоянно увеличивать;
- 5) система бонусов на статистических данных игнорирует неявный вклад;
- 6) провоцирует зависть и переходы внутри организации; люди переходят туда, где бонусы больше, если это возможно.

Решение проблемы при использовании APM (agileprojectmanagement) — нефинансовая мотивация:

- 1) естественное желание сотрудника — делать востребованный продукт;
- 2) сотруднику нужна обратная связь по итогам его работы;
- 3) лучшая обратная связь — довольные клиенты;
- 4) денежное вознаграждение — гигиенический фактор;
- 5) денег должно быть достаточно.

Большинство проблем проектной деятельности решается децентрализацией управления. При применении традиционного управления проектами:

- 1) работы различных подразделений координируются через менеджера проектов;
- 2) взаимодействие отделов или управлений происходит через руководителей департаментов;
- 3) зависимости между подразделениями оформляются в виде задач и ставятся в планы соседних подразделений с низким приоритетом.

APM предполагает:

- 1) независимые кросс-организационные команды с общими планами и одним ответственным руководителем;
- 2) команды могут приносить ценность независимо;
- 3) прямые горизонтальные связи между рядовыми участниками различных команд.

В традиционном управлении проектами проблемы решаются следующим путем:

- 1) при появлении проблемы усиливается контроль за исполнением процесса;
- 2) для усиления контроля увеличивается степень бюрократизации процесса;
- 3) при появлении проблемы производится поиск и наказание виновного.

Гибкие подходы предполагают следующие действия при появлении проблемы:

- 1) при появлении проблемы ищутся ее корневые причины;
- 2) ищутся способы противодействия корневым причинам;
- 3) для избавления от проблем проводятся эксперименты;
- 4) в случае успеха эксперимента проводятся улучшения.

Переход от управления по проблемам, основанного на ужесточении контроля и наказаниях, к непрерывному улучшению процессов позволит снять множество сложностей в управлении проектами. [2]

Повсеместное применение KPI не всегда эффективно, лучше работают опережающие показатели — индикативные метрики. [3] В традиционном варианте применения показателей оценки работы:

- 1) индивидуальные KPI сотрудников;
- 2) бонусная часть зависит от KPI;
- 3) сотрудники придумывают способы обойти KPI.

В гибком варианте предполагаются следующие принципы:

1. Команда объединяется вокруг общей цели и понимания ее контекста;

2. Команда мотивирована возможностью принимать решения самостоятельно;

3. Команда мотивирована возможностью применить свои знания и повысить свой профессиональный уровень. Современные организации ориентированы на результат в формате поставки — сдачи продукта, но на самом деле важнее сделать качественный продукт.

Чаще всего происходит следующее:

- 1) менеджеры заинтересованы в точном соблюдении сроков и бюджета;
- 2) менеджеры сопротивляются изменению объема работ;
- 3) качество продукта приносится в жертву при риске нарушения сроков или бюджета.

В гибком варианте рекомендуется следующая фокусировка:

- 1) менеджеры и команды заинтересованы в поставке ценности бизнесу и конечному пользователю;
- 2) менеджеры и команды приветствуют изменение объема работ, увеличивающее ценность для пользователя;
- 3) качество продукта держится стабильно высоким, так как это снижает затраты на дальнейшую поддержку.

В традиционном проектом менеджменте как заказчик, так и исполнитель стремятся к более крупным этапам проекта с представлением крупных промежуточных результатов:

- 1) долгие релизы
- 2) изменение требований по ходу релиза приводят к его задержке.

Поскольку в результате появляются множественные изменения как в требованиях, так и в продукте, в APM рекомендуется другой вариант:

- 1) короткие релизы с выходом на пользователей;
- 2) валидация следующего релиза после обратной связи от пользователей.

Классическое управление базируется на плановой и отчетной документации:

1. коммуникация через документацию;
2. регулярная поставка улучшений документов;
3. долгое согласование документации до начала реализации.

Бюрократизация приводит к затягиванию сроков, нечеткости понимания сути продукта проекта, поэтому гибкий подход рекомендует:

- 1) коммуникация лицом к лицу;
- 2) регулярная поставка улучшений продукта;
- 3) переход от согласования требований к приемке улучшений продукта.

Наиболее сложной проблемой в проектах является их финансирование. В стандартном варианте делается так:

- 1) бюджет фиксируется под фиксированный объем работ;
- 2) решения о бюджетировании принимаются;

- 3) проект финансируется вне зависимости от того, существует ли физическая возможность реализовать его имеющимися ресурсами.

Для получения действительно ценного продукта проекта рекомендуется следующее:

- 1) бюджет фиксируется под поток ценности;
2) проект стартует только тогда, если предыдущий проект реализован и у подразделения есть возможность взять новый проект.

Литература:

1. Бельш К. В. Методика оценки эффективности проекта по улучшению деятельности предприятия с применением инструментов бережливого производства // 3-й Международная лин-конференция «Резервы повышения эффективности деятельности в бережливых организациях: отраслевые особенности»: сборник статей. Ижевск, 2017. С. 131–138.
2. Саматова Т. Б. Бережливое производство: анализ возможности снижения потерь // Новая наука: от идеи к результату. 2016. № 6–1 (90). С. 236–240.
3. Управление проектами: учебник для вузов по направлениям 38.03.02 «Менеджмент», 38.03.01 «Экономика» (квалификация (степень) «бакалавр») / А. И. Базилевич [и др.]; под ред. Н. М. Филимоновой, Н. В. Моргуновой, Н. В. Родионовой. — Москва: Инфра-М, 2019. — 348 с.: ил., табл. — (Высшее образование, Бакалавриат). — Библиогр.: с. 336–340.
4. Практика даоToyota: Руководство по внедрению принципов менеджмента Toyota / Джеффри Лайкер, Дэвид Майер; Пер. с англ. — 5-е изд. — М.: Изд-во «Альпина Паблишер», 2017. — 465 с.

Гибкая методика проектного управления

Яшина Валерия Александровна, студент магистратуры

Владимирский государственный университет имени Александра Григорьевича и Николая Григорьевича Столетовых

В статье рассматривается актуальность применения гибких итеративно-инкрементальных методов проектного управления, сокращающих количество нерациональных и неэффективных действий.

Ключевые слова: проект, метод, управление проектами, подход.

У каждого проекта есть ряд противоречий и специфических установок, которые никак нельзя игнорировать. Но совершенно очевидно, что внедрение системы управления проектами, ее совершенствование и контроль дадут эффективность любому проекту. И в первую очередь, модернизацию процессов управления необходимо начинать именно с методов, механизмов и принципов проекта.

Agile — своего рода философия. Это ряд установок, влияющих на мировоззрение проектов и людей, их использующих.

Данный подход Agile зародился в 2001 году, когда 17 разработчиков собрались на американском курорте, чтобы поговорить о методах управления программным обеспечением, использующихся в организациях того времени. В результате появился манифест, содержащий 12 основных принципов. Позже такие подходы стали называться гибкими. [2, с. 304]

Принципы Agile.

Agile — совокупность гибких механизмов и принципов к управлению проектами и продуктами. По этому подходу проект разбивается на короткие спринты (подпроекты), по итогу дающие готовый продукт. Схема работы приведена на Рисунке 1.

Манифест Agile и его принципы:

- Удовлетворение потребностей заказчика — главный приоритет. Создание продукта на первом этапе и его улучшение по ходу проекта.
- Постоянные изменения. Agile-процессы преобразуют вынужденные изменения в преимущества компании.
- Работающий продукт. Выпускается раз в месяц и дорабатывается.
- Работа в одном месте, под одной целью.
- Мотивация персонала. Условия и климат коллектива — основа успеха.
- Коммуникации между персоналом и руководителями. Все должны чувствовать себя важной частью коллектива.
- Работающая информационная система — главный показатель прогресса.
- Ритмичность проекта. Agile помогает наладить механизм работы.
- Внимание к техническому совершенству повышает гибкость проекта.
- Необходима минимизация работ. Лишние должны отсеиваться.



Рис. 2 Схема работы Agile

- Команда должна быть самоорганизованной.
- Постоянный анализ работы и совершенствование процесс управления, контроля и коммуникаций.

Преимущества Agile.

Самый главный плюс Agile — гибкость и адаптация. Метод универсален. Именно это позволяет принципам быть популярными в последнее время. Основа Agile — разработка нововведений. В проектах по производству таких продуктов высоки риски, а некоторая информация появляется только в ходе реализации проекта. Поэтому реализация по традиционной модели в данном случае неприемлема. [1, с. 464]

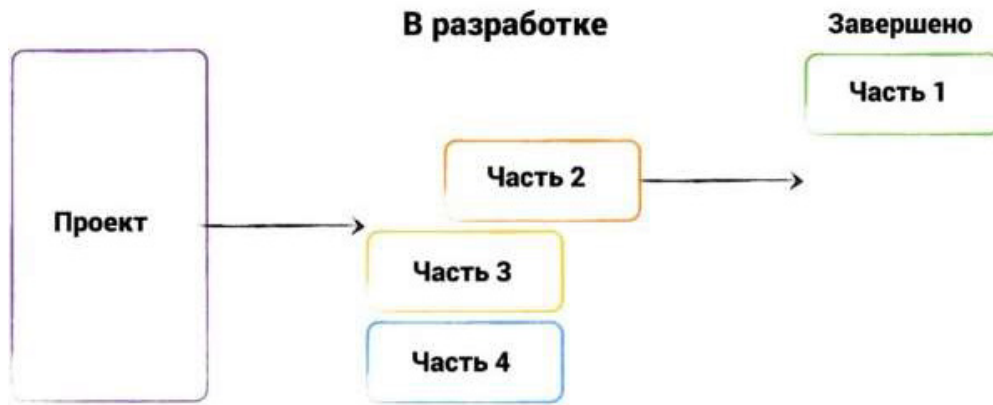
Недостатки Agile.

В отличие от официальных государственных стандартов разных стран Agile — это не метод и не стандарт. Agile — это набор рекомендаций. Недостаток в том, что команде придется выстраивать свою систему управления проектами, ориентируясь на принципы Agile.

Основы SCRUM.

Scrum стал популярным, потому что он работает. Правда, эта техника не сразу достигла нынешней известности. Scrum эволюционировал как технология разработки продукта в середине 1980 — х годов в Японии и был усовершенствован в США в 1990 — х гг. Scrum — но самое главное заключалось в том, что он постоянно совершенствовался. В итоге была получена критическая масса успешных проектов, и о Scrum заговорили.

Теперь Scrum занял свое заслуженное место среди других гибких механизмов и остается самым популярным главным образом потому, что он имеет директивный характер, но не топит команду в дорогостоящих правилах, процессах и догмах. Кроме того, это один из самых эффективных способов начать работу с новичками в Agile, поскольку Scrum четко определяет роли и обязанности, обеспечивая при этом достаточную гибкость в их реализации, чтобы позволить своим пользователям чувствовать поддержку, но не путаться.

Scrum не требует введения дорогостоящих инструментов. Обзор методологии Scrum можно кратко описать следующим образом:

1. Прежде всего, вы должны выбрать «владельца продукта» — человека, который имеет представление о том, что вы собираетесь создать или реализовать.
2. Затем нужно создать «команду», в которую войдут люди, непосредственно выполняющие работу. Они должны обладать навыками и знаниями, чтобы помочь воплотить в жизнь идею владельца продукта.
3. Нужно выбрать «scrum master» — того, кто будет следить за ходом проекта, обеспечивать короткие встречи и помогать команде устранять препятствия на пути к достижению цели.
4. Когда вы начинаете работать, вы должны создать наиболее полный список всех требований к продукту или цели. Элементы в этом списке должны быть приоритетными. Список называется «книга заказов на продукцию». Он может развиваться и меняться в течение всего периода реализации проекта.
5. Члены команды должны оценивать каждый элемент в соответствии с их собственной системой оценки сложности и затрат, которые потребуются для его завершения.
6. Затем участники, мастер Scrum и владелец продукта должны провести первое собрание Scrum, где они планируют спринт — определенное время для выполнения части задач. Продолжительность спринта не должна превышать одного месяца. За каждый спринт команда набирает определенное количество очков. Команда должна постоянно стремиться превзойти количество очков, заработанных в новом спринте, за предыдущий спринт, то есть ее цель — постоянно опережать собственные результаты «повышения динамики производительности».
7. Чтобы все участники были осведомлены о положении дел, нужно начать таблицу рукопашного боя с тремя столбцами: «нужно сделать, или отставание»; «в процессе»; «завершено». На доске участники наклеивают наклейки с заданиями, которые поочередно перемещаются из столбца «невыполненная работа» в столбец «выполняется», а затем в столбец «завершено».
8. Проводится ежедневная рукопашная встреча. По словам Джеффа Сазерленда, «это пульс всего процесса Scrum. Суть проста: каждый день по пятнадцать минут каждо-

му давать ответы на три вопроса: «Что вы сделали вчера, чтобы помочь команде закончить спринт?», «Что вы собираетесь сделать сегодня, чтобы помочь команде закончить спринт?», «Какие препятствия стоят на пути отряда?».

9. В конце спринта команда рассматривает его — проводит совещание, на котором участники рассказывают, что было сделано во время спринта.

10. После показа результатов спринта участники проводят ретроспективную встречу, где обсуждают, что команда сделала правильно, что можно сделать лучше, что можно улучшить прямо сейчас.

Сильные стороны Scrum

Scrum был разработан как принципы, необходимые для быстрого успеха компании. А главное преимущество состоит в том, что методика подходит для сотрудников, не имеющих полного представления о продукте или проекте.

Слабые стороны Scrum

Scrum заострен на команде. Это коллектив из 5–7 человек. Каждый участник должен иметь набор компетенций, разбираться во многих аспектах, человек должен быть многогранен.

Управление проектами — это наука, но не самая точная. В данной области нет несокрушимых и универсальных решений, если удастся найти метод, который идеально подходит проекту, то это огромная удача, ведь обычно приходится прикладывать невероятные усилия для того, чтобы настроить собственную систему управления проектами. Такие системы могут быть, как созданы с нуля, так и из уже существующих. Главное использовать то, что поможет достигнуть цели. Внедрение и постоянное совершенствование методов управления проектами дадут ряд преимуществ любому проекту.

Литература:

1. Стиллмен, Э. Head First Agile. Гибкое управление проектами / Э. Стиллмен. — СПб.: Питер, 2019. — 464 с.
2. Скотчер, Э. Блистательный Agile. Гибкое управление проектами с помощью Agile, Scrum и Kanban / Э. Скотчер. — СПб.: Питер, 2019. — 304 с.
3. Верзух, Эрик Управление проектами: ускоренный курс по программе MBA / Эрик Верзух. — М.: Вильямс, 2015. — 480 с.

ГОСУДАРСТВО И ПРАВО

Банкротство и санация кредитных организаций

Иванов Дмитрий Витальевич, студент магистратуры

Научный руководитель: Бикалова Надежда Александровна, кандидат экономических наук, доцент
Московский финансово-юридический университет МФЮА

В статье затрагиваются вопросы несостоятельности (банкротства) кредитных организаций, особое внимание обращается на динамику банкротств банков за последние годы, а также выясняются особенности процедуры их санации.

Ключевые слова: банкротство, финансовое оздоровление, банковский сектор, санация, временная администрация.

Bankruptcy and reorganization of credit institutions

Ivanov Dmitry Vitalievich, master's degree student

Scientific supervisor: Bikalova Nadezhda Alexandrovna, candidate of economic Sciences, associate Professor
Moscow University of Finance and law MFUA

The article touches upon the issues of insolvency (bankruptcy) of credit organizations, pays special attention to the dynamics of bank bankruptcies in recent years, and also clarifies the features of the procedure for their reorganization.

Key words: bankruptcy, financial recovery, banking sector, reorganization, temporary administration.

Кредитные организации являются составной частью банковской системы страны, представляя собой один из самых важных элементов экономики любого современного государства, которой оказывает огромное, разностороннее воздействие на жизнедеятельность общества в целом. От состояния банковской системы страны значительным образом зависит защищенность и устойчивость национальной валюты, в том числе ее покупательная способность и курс по отношению к иностранным валютам, что имеет ключевое значение для государственного суверенитета.

В последние годы мы наблюдаем постоянное снижение количества банков в России — это связано с проводимой Центральным банком России консолидации и «очистки» банковского сектора, в том числе с использованием процедуры слияний, присоединений и формированием банковских групп и холдингов, а также с большой конкуренцией и сложной экономической ситуацией. Большая часть работы по финансовому оздоровлению банковского сектора реализована, однако совершенно очевидно, что в предстоящем году число банков продолжит уменьшаться, и прежде всего за счёт небольших игроков, которым не удалось увеличить объём и повысить эффективность. При этом для обычных клиентов банков в такой ситуации возникают очевидные негативные последствия. Причинами, по которым банк становится банкротом, являются, по мнению многих ученых, кризис в банковской сфере, невозврат ссуды, потеря стоимости активов и убытки от деятельности.

Каждая из перечисленных причин ведет к тому, что собственный капитал банка уменьшается. Если он становится ниже нуля, то банк признается неплатежеспособным, а это способствует тому, что пассивы станут превосходить активы кредитного рынка.

По информации, представленной на официальном сайте государственной корпорации «Агентство по страхованию вкладов» (далее — АСВ), по состоянию на 31.12.2019 года в процессе ликвидации находится 354 российские кредитные организации [2], при этом, 340 кредитных организаций проходит данную процедуру в связи с признанием ее несостоятельной (банкротом). По состоянию на 01.07.2020 года количество ликвидируемых кредитных организаций составляет 382, а проходящих процедуру банкротства — 345 [3]. Указанная информация является показательной в связи с тем, что именно АСВ на данный момент выполняет функции конкурсного управляющего в случаях банкротства кредитных организаций, если имелась лицензия на привлечение средств во вклады физических лиц.

Процедура банкротства и физических, и юридических лиц регламентирована Федеральным законом от 26.10.2002 № 127-ФЗ «О несостоятельности (банкротстве)» [1] (далее — Закон о банкротстве), действие которого распространяется и на кредитные организации, с учетом особенностей, установленных отдельной главой 4.1, которая регулирует процедуру несостоятельности (банкротства) кредитных организаций. В ней прописано правовое регулирование

процесса, обязанности руководителей юридического лица, меры по финансовому оздоровлению, основания для назначения временной администрации, последствия открытия конкурсного производства и т. д.

Необходимость особого правового регулирования отношений, связанных с банкротством кредитных организаций, обусловлена тем, что в отличие от большинства других коммерческих организаций кредитные организации наделены частично ограниченной специальной правоспособностью, в рамках которой они могут совершать предусмотренные лицензией банковские операции, как исключительный вид деятельности, сопутствующие им виды деятельности, а также деятельность на фондовом рынке.

Законодательная база, регулирующая вопросы банкротства кредитных организаций, помимо Закона о банкротстве, включает Федеральный закон «О выплатах Банка России по вкладам физических лиц в признанных банкротами банках, не участвующих в системе обязательного страхования вкладов в банках Российской Федерации» от 29.07.2004 N 96-ФЗ, Федеральный закон «О банках и банковской деятельности» от 02.12.1990 N 395-1, Федеральный закон «О Центральном банке Российской Федерации (Банке России)» от 10.07.2002 N 86-ФЗ и другие.

По общему правилу в соответствии со ст. 2 Закона о банкротстве «несостоятельность (банкротство) — признанная арбитражным судом неспособность должника в полном объеме удовлетворить требования кредиторов по денежным обязательствам, о выплате выходных пособий и (или) об оплате труда лиц, работающих или работавших по трудовому договору, и (или) исполнить обязанность по уплате обязательных платежей». Указанные обязательства, как предусмотрено п. 2 ст. 3 Закона о банкротстве, не должны быть исполнены в течение трех месяцев, а их сумма согласно п. 2 ст. 6 этого же Закона должна составлять не менее трёхсот тысяч рублей. Относительно же банкротства кредитных организаций статья 189.8 Закона о банкротстве определяет достаточным срок неисполнения соответствующих обязательств в 14 дней. Кроме того, основанием для признания кредитных организаций несостоятельными может послужить тот факт, что стоимость их активов является недостаточной для исполнения обязательств перед кредиторами либо обязанности по уплате обязательных платежей.

На данный момент законодателем предусмотрена возможность предупреждения банкротства кредитных организаций, которая, при этом, может применяться лишь в тех случаях, если у организаций не были отозваны лицензии на осуществление банковских операций.

Санация — это система проведенных мероприятий, которые направлены на улучшение финансового положения банка, с целью предотвращения банкротства кредитной организации или повышения ее конкурентности. На начальном этапе руководством кредитного учреждения устанавливаются сроки намеченной процедуры санации. Далее следует план реализации мер по предотвращению потери

платежеспособности и обеспечению финансового оздоровления. Выполняются организационные и экономические преобразования. Чаще всего применяются следующие мероприятия:

- структурная реформа управления;
- привлечение финансовой помощи со стороны учредителей и других организаций;
- привлечение финансирования через выпуск ценных бумаг организации.

В процедуре санации банка управление осуществляется временной администрацией. Проводить финансовое оздоровление может как сама кредитная организация, так и обладающее такими полномочиями агентство по страхованию вкладов.

По состоянию на 1 ноября 2020 года Агентство осуществляет участие в финансовом оздоровлении 15 банков, санация которых осуществляется с привлечением инвесторов. Во втором полугодии 2017 года Банк России кардинальным образом изменил действовавшую схему санации, исключив из неё банки-партнёры. В соответствии со ст. 76.10 Федерального закона от 10 июля 2002 г. № 86-ФЗ «О Центральном банке Российской Федерации (Банке России)» ЦБ РФ (в качестве единственного участника) учредил ООО «Управляющая компания Фонда консолидации банковского сектора» (далее — ФКБС) для реализации от его имени мер по предупреждению банкротства кредитных организаций. Финансирование всех процедур будет осуществляться также за счёт Банка России. Позиция Центрального банка заключается в том, что после проведения реструктуризации, акции санированных банков будут реализовываться на открытом рынке [5].

В качестве примера санации кредитной организации можно привести ситуацию с АО «Азиатско-Тихоокеанский банк», являющимся одним из крупнейших игроков банковского рынка. С 26 апреля 2018 года с помощью ФКБС началась санация Азиатско-Тихоокеанского банка (далее — АТБ). Проблемы у него начались после отзыва лицензии у дочернего ПАО «М2М Прайвет банка». Регулятор докапитализировал банк на 9 млрд руб. и направил еще около 5,2 млрд на погашение обязательств и выкуп требований по сомнительным сделкам, которые совершали бывшие акционеры АТБ, что позволило АТБ привлечь денежные средства и тем самым соблюсти все нормативы, установленные для кредитных организаций [4].

Тем не менее, стоит отметить, что процедура санации не всегда оказывается эффективной — об этом свидетельствуют данные приведенной статистики о количестве ликвидируемых кредитных организаций, отражающей рост количества дел об их банкротстве. Естественно, что для государства целесообразнее проводить санацию банков, т. е. выводить их из кризисного состояния, что позволяет работать им и дальше. Это связано с вышеуказанной экономическо-правовой спецификой их деятельности, поскольку, в первую очередь, при банкротстве кредитных организаций страдают их вкладчики-обычные физические лица. Сани-

рование выгодно и физическим, и юридическим лицам, находящимся на обслуживании в банке. Физические лица получают возможность сохранить свои сбережения в полном объеме. Юридические лица в случае санации банка также сэкономят средства на своих счетах и смогут продолжить обслуживаться в финансовом учреждении.

В условиях рыночной экономики санация кредитных организаций имеет значительный экономический потенциал, является важным инструментом регулирования структурных изменений и входит в систему наиболее действенных механизмов финансовой стабилизации предприятий. В то же время, если активы банка преимущественно нежизнеспособны, ни финансовая значимость банка, ни его размер, не должны стать поводом для принятия решения о финансовом оздоровлении за счет государственных средств.

Литература:

1. Федеральный закон от 26.10.2002 № 127-ФЗ (ред. от 31.07.2020) «О несостоятельности (банкротстве)» (с изм. и доп., вступ. в силу с 01.10.2020).
2. Официальный сайт Агентства по страхованию вкладов URL: <https://www.asv.org.ru/agency/statistics?group=®ions=> (дата обращения: 07.12.2020).
3. Официальный сайт Центрального Банка России https://cbr.ru/banking_sector/likvidbase/ (дата обращения: 08.12.2020).
4. Официальный сайт Центрального Банка России https://cbr.ru/press/pr/?file=19092018_184216ik2018-09-19T18_32_35.htm (дата обращения: 07.12.2020).
5. Андришин С. А., Кузнецова В. В. Консолидация банковского сектора и новый механизм санации Банка России // Бизнес и банки. 2017. № 2. с. 1–7.
6. Лаутс Е. Б. Новые банковские технологии и антикризисное регулирование рынка банковских услуг // Банковское право. 2017. № 4. С. 36–44.

Правовое регулирование социального обслуживания граждан в субъектах РФ (на примере Краснодарского края и Республики Адыгея)

Карданова Ирина Викторовна, старший преподаватель;

Хуако Диана Рустамовна, студент

Северо-Кавказский филиал Российского государственного университета правосудия (г. Краснодар)

В данной статье авторы рассматривают особенности предоставления социальных услуг в субъектах РФ в условиях реформирования социального обслуживания граждан. Анализируя региональное законодательство, авторы пришли к выводу, что современный подход законодателя противоречит ст. 19 Конституции РФ.

Ключевые слова: Российская Федерация, социальное обслуживание, услуга, Краснодарский край, Республика Адыгея, предельная величина.

Ни для кого не секрет, что в обществе есть люди, которые, в силу естественных причин, нуждаются в социальных услугах, поскольку самостоятельно не могут себя обслуживать в силу возраста.

Конституция РФ, в ч. 1 ст. 7 закрепила положения о том, что Российская Федерация, как социальное государство, своей политикой призвано обеспечивать развитие системы социальных служб, установление различных гарантий

Подводя итоги, необходимо еще раз отметить особую значимость кредитных организаций как субъектов рынка, в связи с чем Центральный Банк Российской Федерации должен комплексно подходить к проблемам санации их финансового состояния, а также недопущения введения крайней меры — конкурсного производства. При этом необходимо дальнейшее развитие законодательства о предупреждении банкротства и санации кредитных организаций [6]: внедрение действенных гарантий возврата государственных средств, выделяемых на мероприятия по санации банков, а также закрепление закрытого перечня оснований для инициирования мер по предупреждению банкротства вместе с критериями отбора тех кредитных организаций, в отношении которых подобные меры применять целесообразно.

социальной защиты, реализацию права на охрану здоровья и медицинскую помощь [1].

Российская Федерация в 1996 г., подписала и ратифицировала Европейскую социальную хартию [2], которая в качестве целей эффективного осуществления прав на социальное обслуживание обозначила содействие деятельности и создание соответствующих служб.

Таким образом, международными усилиями создан свод международных социальных стандартов в сфере социаль-

ного обеспечения, и их содержание — это концентрированное выражение опыта многих стран [3, с. 43]. В регулировании социального обеспечения в России, в частности, социального обслуживания, Россия опирается на мировой опыт.

В развитие указанных положений, распоряжением Правительства РФ от 5 февраля 2016 г. № 164-р [4], была утверждена Стратегия действий в интересах граждан старшего поколения в Российской Федерации до 2025 года. В указанной Стратегии отмечалось, что по состоянию на 1 января 2015 г. в Российской Федерации насчитывалось свыше 3,7 тыс. организаций социального обслуживания для граждан старшего поколения и инвалидов различного профиля. В системе стационарных организаций социального обслуживания граждан старшего поколения с постоянным проживанием (домах-интернатах, геронтологических центрах, специальных домах для пожилых людей и др.) социальные услуги получали свыше 247 тыс. граждан. Дополнительно ежегодно на дому получают социальные услуги 1,2 млн человек.

Согласно п. «ж» ч. 1 ст. 72 Конституции РФ вопросы социального обслуживания находятся в совместном ведении Российской Федерации и ее субъектов [1].

В 2013 году, после реформ пенсионной системы, «монетизации» льгот, была проведена реформа в области социального обслуживания граждан. Принятие основ социального обслуживания, повлекло за собой обновление нормативного правового массива в области социального

обслуживания не только на уровне Российской Федерации, но и в ее субъектах.

1 января 2015 г. вступил в силу Федеральный закон от 28 декабря 2013 г. № 442-ФЗ «Об основах социального обслуживания граждан в Российской Федерации» [5]. Основы определяют социальное обслуживание как деятельность по предоставлению социальных услуг гражданам (ст. 3), а также дает перечень критериев (обстоятельств), при наличии которых гражданин признается нуждающимся в социальном обслуживании (ст. 15). Среди прочих, к таким обстоятельствам, в частности, относится полная или частичная утрата способности либо возможности осуществлять самообслуживание, самостоятельно передвигаться, обеспечивать основные жизненные потребности в силу заболевания, травмы, возраста или наличия инвалидности.

Закон о социальном обслуживании 2013 г. является рамочным законом, который устанавливает основы государственной политики и правового регулирования отношений в сфере социального обслуживания, а также осуществление федерального государственного контроля (надзора) в сфере социального обслуживания. Федеральный закон конкретизирует полномочия федеральных органов государственной власти и органов государственной власти субъектов РФ в сфере социального обслуживания. При этом, на уровне Федерации значительное число норм носят рекомендательный характер, реализация которых осуществляется путем принятия законодательства в субъектах Российской Федерации.

Полномочия федеральных органов государственной власти (ст. 7)	Полномочия органов государственной власти субъектов РФ (ст. 8)
утверждение примерного перечня социальных услуг по видам социальных услуг (п. 3 ч. 1)	утверждение законом субъекта Российской Федерации перечня социальных услуг, предоставляемых поставщиками социальных услуг (п. 9)
утверждение рекомендуемых норм питания и нормативов обеспечения мягким инвентарем получателей социальных услуг по формам социального обслуживания (п. 7 ч. 2)	утверждение нормативов обеспечения мягким инвентарем (п. 5) утверждение норм питания в организациях социального обслуживания субъекта РФ (п. 6)
утверждение рекомендаций по формированию и ведению реестра поставщиков социальных услуг и регистра получателей социальных услуг (п. 10 ч. 2)	формирование и ведение реестра поставщиков социальных услуг и регистра получателей социальных услуг (п. 7)
утверждение примерного порядка предоставления социальных услуг (п. 8 ч. 2)	утверждение порядка предоставления социальных услуг поставщиками социальных услуг (п. 10)
утверждение методических рекомендаций по расчету подушевых нормативов финансирования социальных услуг (п. 2 ч. 1)	установление порядка утверждения тарифов на социальные услуги на основании подушевых нормативов финансирования социальных услуг (п. 11)
утверждение примерной номенклатуры организаций социального обслуживания (п. 4 ч. 2)	утверждение номенклатуры организаций социального обслуживания в субъекте Российской Федерации (п. 24)

Рис. 1. Сравнительный анализ полномочий федеральных и региональных органов государственной власти

Рассмотрим, каким образом проходит реализация положений Закона о социальном обслуживании 2013 г. и насколько проявляется указанная дифференциация в Краснодарском крае и Республике Адыгея. В каждом из указанных субъектов в развитие федерального законодательства были приняты региональные Законы о социальном обслуживании: Закон Краснодарского края от 05 ноября 2014 г. № 3051-КЗ «О социальном обслуживании населения на территории Краснодарского края» [6] и Закон Республики Адыгея от 30 июля 2014 года № 332 «О регулировании от-

дельных вопросов в сфере социального обслуживания граждан» [7].

В указанных нормативных правовых актах, рассматриваемые субъекты РФ определяют полномочия законодательных и исполнительных органов государственной власти в регионе; перечень социальных услуг по видам социальных услуг, предоставляемых поставщиками социальных услуг; размер предельной величины среднедушевого дохода получателя социальных услуг для предоставления социальных услуг бесплатно.

Краснодарский край	Республика Адыгея
Граждане, имеющие право на предоставление социальных услуг бесплатно	
1. несовершеннолетние дети; 2. лица, которые пострадали в результате чрезвычайных ситуаций, вооруженных межнациональных (межэтнических) конфликтов; 3. лица, которые подверглись физическому или психическому насилию, потеряли свое жилье или работу, оказались в чрезвычайных психологических и социально-бытовых условиях. Кроме того, социальные услуги на дому предоставляются бесплатно участникам и инвалидам Великой Отечественной войны.	1. несовершеннолетние дети; 2. лица, пострадавшие в результате чрезвычайных ситуаций, вооруженных межнациональных (межэтнических) конфликтов. А также: 1) участники и инвалиды Великой Отечественной войны; 2) бывшие несовершеннолетние узники концлагерей, гетто и других мест принудительного содержания, которые были созданы фашистами и их союзниками в период Второй мировой войны; 3) супруги военнослужащих, которые погибли в период Великой Отечественной войны, войны с Японией, супруги умерших инвалидов Великой Отечественной войны, которые не вступили в повторный брак.
Предельная величина среднедушевого дохода для предоставления социальных услуг бесплатно	
Такая величина определяется в размере <i>полуторной величины прожиточного минимума</i> , установленного в Краснодарском крае для основных социально-демографических групп населения.	<i>Составляет полуторную величину</i> прожиточного минимума, который установлен в Республике Адыгея для основных социально-демографических групп населения.

Рис. 2. Сравнительный анализ положений регионального законодательства

Из приведенного выше сравнительного анализа, можно сделать вывод о том, что категории граждан, которым федеральное законодательство устанавливает право бесплатного получения услуг, продублированы в региональном законодательстве.

Согласно п. 5 ст. 31 Федерального закона, размера предельной величины среднедушевого дохода для предоставления социальных услуг бесплатно должен устанавливаться законами субъектов РФ. На федеральном уровне установлен только ограничительный порог такого размера — не ниже полуторной величины прожиточного минимума, установленного в субъекте РФ для основных социально-

демографических групп. Анализ указанного регионального законодательства подтвердил, что ни один из рассматриваемых субъектов РФ не предусматривает превышения этого минимального порога.

Из приведенных данных по величине прожиточного минимума, можно сделать вывод, что даже между соседними регионами суммы прожиточных минимумов отличаются, а в масштабах всей страны, эта разница ещё заметнее. Такой подход законодателя противоречит ст. 19 Конституции РФ, согласно которой гарантируется равенство прав и свобод человека и гражданина независимо места жительства и других обстоятельств [1].

Краснодарский край		Республика Адыгея	
Приказ министерства труда и социального развития Краснодарского края от 3 декабря 2020 года № 1695 «О величине прожиточного минимума в Краснодарском крае за III квартал 2020 года»		Постановлением Кабинета Министров Республики Адыгея от 12 ноября 2020 года № 216 установлена величина прожиточного минимума в Республике Адыгея за III квартал 2020 года.	
за III квартал 2020 года			
Установленный размер	1,5 размер предельный	Установленный размер	1,5 размер предельный
в расчете на душу населения			
11298 рублей	16947 рублей	9 879 рублей	14818,5 рублей
для трудоспособного населения			
12190 рублей	18285 рублей	10 501 рубль	15751,5 рублей
для пенсионеров			
9300 рублей	13950 рублей	8 054 рубля	12081 рубль
для детей			
11012 рублей	16518 рублей	10 209 рублей	15313,5 рублей

Рис. 3 Сравнительный анализ величин прожиточного минимума за III квартал 2020 г.

Литература:

1. Конституция Российской Федерации (принята всенародным голосованием 12.12.1993 с изменениями, одобренными в ходе общероссийского голосования 01.07.2020). [Электронный ресурс]. — Режим доступа: URL.: <http://www.pravo.gov.ru> (18.12.2020).
2. Европейская социальная хартия (пересмотренная) (принята в г. Страсбурге 03.05.1996) [Электронный ресурс]. — Режим доступа: URL.: http://www.consultant.ru/document/cons_doc_LAW_120807/ (18.12.2020).
3. Адриановская, Т. Л. Право социального обеспечения. Институт пособий и компенсационных выплат: учебно-практическое пособие для студентов вузов, обучающихся по специальности «Юриспруденция» / Т. Л. Адриановская, И. В. Карданова. — Москва: ЮНИТИ-ДАНА, 2015. — 455 с.
4. Распоряжение Правительства РФ от 05.02.2016 № 164-р «Об утверждении Стратегии действий в интересах граждан старшего поколения в Российской Федерации до 2025 года» [Электронный ресурс]. — Режим доступа: URL.: http://www.consultant.ru/document/cons_doc_LAW_193464/ (18.12.2020).
5. Федеральный закон от 28 декабря 2013 г. № 442-ФЗ «Об основах социального обслуживания граждан в РФ» [Электронный ресурс]. — Режим доступа: URL: http://www.consultant.ru/document/cons_doc_LAW_156558/ (18.12.2020).
6. Закон Краснодарского края от 05 ноября 2014 г. № 3051-КЗ «О социальном обслуживании населения на территории Краснодарского края» // Официальный сайт администрации Краснодарского края [Электронный ресурс]. — Режим доступа: URL: <http://admkrain.krasnodar.ru> (17.12.2020).
7. Закон Республики Адыгея от 30 июля 2014 года № 332 «О регулировании отдельных вопросов в сфере социального обслуживания граждан» [Электронный ресурс]. Режим доступа: URL: Российская Газета официальный сайт <https://rg.ru/2014/09/15/adigeya-zakon332-reg-dok.html> (18.12.2020).

Проблемы пенсионного обеспечения нетрудоспособных лиц, потерявших кормильца

Качмазова Милена Эльбрусовна, студент

Научный руководитель: Карданова Ирина Викторовна, старший преподаватель

Северо-Кавказский филиал Российского государственного университета правосудия (г. Краснодар)

В статье рассматриваются особенности пенсионного обеспечения лиц, потерявших кормильца, а также проблемы связанные с установлением указанной пенсии. Автором выявлены проблемы по применению понятия «потеря кормильца» и предложены пути их решения.

Ключевые слова: потеря кормильца, пенсионное обеспечение, безвестное отсутствие, пенсия, социальное обеспечение, Конституция РФ.

В ч. 1 ст. 39 Конституции РФ закреплено, что каждому гарантируется социальное обеспечение, в том числе и в случае потери кормильца, для воспитания детей и в иных случаях, установленных законом [1]. Указанная гарантия получила своё развитие, и закрепление в федеральных законах, о чем также говорится в Конституции РФ в ч. 2 указанной статьи.

Казалось бы, что вопрос законодательно урегулирован и проблем возникать не должно. Однако это не так! В России существует немало социально-правовых проблем, но отдельного внимания заслуживают вопросы, касающиеся пенсионного обеспечения нетрудоспособных лиц, потерявших кормильца.

Самостоятельного определения пенсии по случаю потери кормильца в законодательстве не закреплено. Однако, учеными в сфере социального обеспечения предложены теоретические дефиниции данного определения. Так, Е. Е. Мачульская определяет данный вид социального обеспечения следующим образом: «пенсия по случаю потери кормильца — это ежемесячная выплата, назначаемая нетрудоспособным иждивенцам умершего (безвестно отсутствующего) кормильца в качестве частичной компенсации помощи, которая служила для них постоянным и основным источником средств существования и была утрачена в связи с его смертью (безвестным отсутствием)» [2, с. 159].

Под потерей кормильца понимается его смерть или безвестное отсутствие. Смерть кормильца подтверждается свидетельством о смерти, которое выдается органом ЗАГС либо устанавливается судом, то есть суд объявляет его умершим. Факт безвестного отсутствия подтверждается вступившим в законную силу решением суда.

Законодательство РФ, реализуя конституционные требования, которые закреплены в ст. 39 Конституции РФ, выделяет несколько видов пенсии по случаю потери кормильца. Критериями классификации являются два основания. Первое основание — нормативный правовой акт, второе основание — субъект обеспечения.

1. По закону о страховых пенсиях пенсия по случаю потери кормильца устанавливается семьям застрахованных лиц.

2. По закону о государственном пенсионном обеспечении пенсия по случаю потери кормильца устанавливается:

- семьям военнослужащих по призыву;

- семьям граждан, пострадавших от радиационных или техногенных катастроф;

- семьям граждан из числа космонавтов.

3. По закону о пенсионном обеспечении военнослужащих и приравненных к ним лиц пенсия по случаю потери кормильца устанавливается:

- семьям военнослужащих по контракту;

- семьям сотрудников правоохранительных органов, лиц, проходивших государственную службу иных видов.

4. По закону о статусе судей и закону о гарантиях пенсионного обеспечения отдельных категорий граждан назначается ежемесячное возмещение семьям судей, что по своей природе является пенсионным обеспечением.

В Российской Федерации законодательно установлен круг лиц, имеющих право на пенсию по случаю потери кормильца, к которому относятся:

1) лица, находящиеся в брачных отношениях — супруг, супруга;

2) кровные родственники — дети, родители, сестры, братья, дедушки, бабушки;

3) некровные родственники — усыновители, усыновленные;

4) свойственники — пасынок, падчерица, мачеха, отчим.

Основным признаком получения пенсии по случаю потери кормильца является нетрудоспособность членов семьи, а также факт нахождения на иждивении умершего кормильца. Под нетрудоспособностью понимается состояние организма человека, обусловленное заболеванием или другими причинами, при которых он не в состоянии трудиться.

Иждивение членов семьи представляет собой отношения, складывающиеся между людьми, один из которых получает от другого помощь, являющаяся для него постоянным и основным источником средств к существованию либо находится на полном его содержании.

На практике довольно часто возникают проблемы, связанные с назначением пенсии по случаю потери кормильца. Одной из таких проблем является отказ мужчины признавать ребенка в случае его рождения в незарегистрированных отношениях. Суть проблемы заключается в невозможности доказать после его смерти факт отцов-

ства. Тем самым ребенок рискует остаться без государственной материальной поддержки, потеряв одного из родителей.

В Государственную Думу в декабре 2016 года был внесен законопроект «О внесении изменений в Федеральный закон «О государственном пенсионном обеспечении в Российской Федерации»» [3], однако впоследствии он был рассмотрен только в первом чтении. Инициатором данного законопроекта выступал Совет Федерации, в частности В. И. Матвиенко, а также ряд депутатов Государственной Думы РФ. Законопроект предусматривал расширение круга лиц, имеющих право на пенсию по случаю потери кормильца. Предлагалось, наряду с детьми, потерявшими одного или обоих родителей и детьми умершей одинокой матери, включить в данный круг детей, в свидетельстве о рождении которых в графах «отец» и «мать» сведения отсутствуют [4, с. 119].

В пояснительной записке к законопроекту было указано, что не является основанием для отказа в назначении ребенку пенсии по случаю потери кормильца отсутствие свидетельств о смерти родителей. Тем самым, если в свидетельстве о рождении ребенка его родители не указаны, то это является подтверждением их потери.

На наш взгляд, искусственное расширение понятия потери кормильца является нецелесообразным. Если приравнивать детей, которые никогда не имели родителей, к детям, потерявшим кормильца в случае его смерти либо безвестного отсутствия, то возникает вопрос о пенсионном обеспечении детей одиноких матерей, ведь юридически данная категория граждан также не имеют одного кормильца (т. е. они «потеряли» отца).

На 2020 год в России зарегистрировано более 5 миллионов одиноких матерей, т. е. женщин, в свидетельстве о рождении детей которых, отсутствуют сведения об отце. Одинокие матери сознательно вносят отцов по своему усмотрению или в графе отец проставляется прочерк. Эти мужчины, как правило, живы. Иногда они ведут с семьей совместное хозяйство, иногда отказываются содержать своего ребенка, иногда действительно, место их нахождения не известно. Но вряд ли такую семью можно считать потерявшей кормильца, поскольку они не находились на содержании условного отца, более того, факт смерти не установлен и вопрос необходимо решать не в рамках пенсионного обеспечения, а устанавливая факт отцовства и взыскивать алименты.

Как было указано ранее, факт безвестного отсутствия лица подтверждается вступившим в законную силу решением суда. Согласно ст. 42 ГК РФ гражданин может быть по заявлению заинтересованных лиц признан судом без-

вестно отсутствующим, если в течение года в месте его жительства нет сведений о месте его пребывания [5].

В марте 2018 года в статью 65 Федерального закона от 02.10.2007 № 229-ФЗ «Об исполнительном производстве» была внесена часть 16, которая предусматривает, что «если после проведения исполнительно-розыскных действий по розыску должника по исполнительному документу, содержащему требование о взыскании алиментов, в течение одного года со дня получения последних сведений о должнике не установлено его место нахождения, судебный пристав-исполнитель, осуществляющий розыск, информирует взыскателя о результатах проведенных исполнительно-розыскных действий и разъясняет взыскателю его право обратиться в суд с заявлением о признании должника безвестно отсутствующим» [6].

Мы разделяем позицию Е. Г. Азаровой о том, что замена алиментов на пенсии является спорной ситуацией, так как не согласуется с юридическим и теоретическим представлениями о безвестном отсутствии. По ее мнению, гражданские отношения рассчитаны на нормальное их развитие и не предполагают, что кто-либо может специально прятаться, уклоняться от обнаружения его местонахождения [4, с. 115].

Окончание исполнительного производства в случае безрезультатного розыска должников по алиментам, о которых более одного года нет сведений о месте их нахождения, возвращение взыскателю исполнительного документа и обращение им с заявлением в суд о признании должника безвестно отсутствующим, а также пенсии взамен алиментов может привести к освобождению должников от возложенных на них судом алиментных обязательств.

Мы считаем, что для решения демографической проблемы и поддержки семей с детьми государством принимается немало правовых решений. Часть из них направлена на материальное стимулирование рождения детей, другая — на улучшение социального положения женщины [7, с. 103]. Поэтому подменять алиментные обязательства пенсионным обеспечением, как и расширять понятие «потеря кормильца» нецелесообразно, поскольку это приводит к путанице и возникновению различных проблем и коллизий.

Подводя итог, следует отметить, что пенсия по случаю потери кормильца занимает особое место в пенсионной системе РФ. Связано это, прежде всего с субъектами обеспечения — нетрудоспособными членами семьи. Пенсионное обеспечение нетрудоспособных лиц, потерявших кормильца достаточно полно и ясно урегулировано на законодательном уровне. Однако это не мешает возникновению на практике различных проблем, связанных с назначением данного вида пенсии.

Литература:

1. Конституция Российской Федерации (принята всенародным голосованием 12.12.1993 с изменениями, одобренными в ходе общероссийского голосования 01.07.2020). — URL.: <http://www.pravo.gov.ru>

2. Право социального обеспечения: учебник для вузов / Е. Е. Мачульская. — 4-е изд., перераб. и доп. — Москва: Издательство Юрайт, 2020. — 449 с. — (Высшее образование). — ISBN 978-5-534-11355-6. — Текст: электронный // ЭБС Юрайт.
3. Проект федерального закона № 22435-7 «О внесении изменений в Федеральный закон «О государственном пенсионном обеспечении в Российской Федерации» Электронный ресурс] // URL: <https://sozd.duma.gov.ru/bill/22435-7>.
4. Азарова Е. Г. Пенсионное обеспечение детей, потерявших кормильца: особенности правового регулирования // Журнал российского права. 2017. № 8.
5. Гражданский кодекс Российской Федерации (ГК РФ) (часть первая) 30 ноября 1994 года № 51-ФЗ. Электронный ресурс] // URL: http://www.consultant.ru/document/cons_doc_LAW_5142/.
6. Федеральный закон «Об исполнительном производстве» от 02.10.2007 № 229-ФЗ (последняя редакция). Электронный ресурс] // URL: http://www.consultant.ru/document/cons_doc_LAW_71450/.
7. Карданова И. В. К вопросу о демографической безопасности государства // Проблемы безопасности государства (исследование в рамках конституционного, муниципального и трудового права) Материалы Всероссийской научно — практической конференции (04 апреля 2017) г. Краснодар: Издательский Дом — Юг, 2018—234 с.

Юридическая основа прав на селекционное достижение

Коняшин Матвей Сергеевич, студент магистратуры

Волгоградский институт управления — филиал Российской академии народного хозяйства и государственной службы при Президенте Российской Федерации

В статье освещается юридическая основа прав на селекционное достижение.

Ключевые слова: селекционное достижение, критерии охраноспособности, патент, авторское свидетельство, автор.

На международном уровне отношения в сфере прав на селекционные достижения регулируются Международной конвенцией по охране новых сортов растений. Данной конвенцией закреплен принцип приоритета, заключающийся в том, что лицо, подавшее заявку в уполномоченный орган одной из договаривающихся сторон, в течение года пользуется приоритетным правом на подачу заявки на предоставление правовой охраны данного сорта в любой другой из договаривающихся стран [1].

При этом как следует из п. 2 Правил составления и подачи заявки на допуск селекционного достижения к использованию от 14.10.1994 правом подачи заявки на допуск селекционного достижения к использованию обладает любое лицо, вне зависимости от принадлежности его страны к какому-либо международному договору [17].

Юридическая основа института права на селекционное достижение в Российской Федерации заложена в главе 73 Гражданского кодекса РФ, вступившего в силу в январе 2008 г.

Гражданский кодекс РФ в статье 1417 устанавливает обязанности государства по отношению к селекционным достижениям: стимулировать их создание и использование, предоставлять их авторам и иным обладателям исключительного права на селекционные достижения и лицензиатам, использующим селекционные достижения, льготы.

В данной статье содержится основная цель правового регулирования селекционной деятельности — государство заинтересовано в развитии селекции и внедрении селекци-

онных достижений в производство в целях интенсификации сельского хозяйства страны.

Содержание данной статьи отличается от содержания аналогичной статьи закона о селекционных достижениях 1993 г. тем, что не содержит упоминания о льготных условиях налогообложения и кредитования.

Действующее законодательство также не содержит нормы, существовавшую в законе о селекционных достижениях 1993 г., согласно которой прибыль (доход) и валютная выручка, получаемые патентообладателем и лицензиатами от использования селекционного достижения, не подлежат налогообложению в течение двух лет после допуска селекционного достижения к использованию, а по сортам винограда, декоративных, древесных, лесных и плодовых культур и их подвоев — в течение пяти лет.

В целях исполнения норм, установленных в части 4 ГК РФ, приняты следующие подзаконные нормативные правовые акты:

— положение о патентных и иных пошлинах за совершение юридически значимых действий, связанных с патентом на селекционное достижение, с государственной регистрацией договоров о распоряжении исключительным правом на селекционное достижение и перехода такого права без договора, утверждённое постановлением Правительства РФ от 14 сентября 2009 г. № 735;

— правила государственной регистрации договоров о распоряжении исключительным правом на селекционное достижение и перехода такого права без договора, утвер-

ждённые постановлением Правительства РФ от 30 апреля 2009 г. № 384;

— перечень родов и видов растений, в отношении которых использование растительного материала не является нарушением исключительного права на селекционное достижение в соответствии со статьей 1422 Гражданского кодекса Российской Федерации, утверждённый постановлением Правительства РФ от 4 октября 2007 г. № 643;

— правила рассмотрения и разрешения споров по защите нарушенных интеллектуальных прав на селекционные достижения, утверждённые приказом Минсельхоза России от 31 октября 2007 г. № 559.

Особо следует коснуться вопроса о признании селекционных достижений объектами интеллектуальной собственности в международном праве. Так, селекционные достижения не входят в перечень охраняемых объектов ни в Парижской конвенции по охране промышленной собственности 1883 г., ни в Конвенции, учреждающей Всемирную организацию интеллектуальной собственности 1967 г.

Соглашением о торговых аспектах прав интеллектуальной собственности (далее — Соглашение ТРИПС) установлено, что государства-члены ВТО обеспечивают охрану сортов растений с помощью патентов, в рамках специального законодательства (*sui generis*) либо путём сочетания этих двух методов.

Так, ряд европейских государств охраняют сорта растений путём специального законодательства, при этом исключив их из сферы действия патентного законодательства.

Согласно п. 1 ст. 1408 ГК РФ автору селекционного достижения, которое соответствует критериям охраноспособности, принадлежит право авторства и исключительное право на селекционное достижение, а в случаях, установленных ГК РФ, — право на вознаграждение. Исключительное право автора является имущественным правом, а право авторства — личным неимущественным правом [6].

Право авторства — это право признаваться автором селекционного достижения. Является личным неимущественным правом, его признаки — неотчуждаемость и непередаваемость, в том числе при передаче другому лицу либо переходе к нему исключительного права на данное селекционное достижение. Таким образом, право авторства лишено экономического содержания и не может передаваться автором другому лицу. Следовательно, право авторства не зависит от исключительного (имущественного) права на селекционное достижение и не повторяет его судьбу при переходе к другому лицу. По своему характеру право авторства абсолютно, так как создаёт для всех лиц обязанность воздерживаться от присвоения либо приписывания кому-либо право называться автором определённого сорта растений или породы животных [9].

Авторство охраняется бессрочно, то есть факт авторства незыблем во времени. В этом его отличие от исключительного права, которое имеет свой срок действия, по истечении которого селекционное достижение переходит в обще-

ственное достояние. При этом лицо, обладающее правом авторства, имеет основания требовать выплаты соответствующего вознаграждения и по окончании срока действия исключительного права, если на данный момент указанная обязанность не выполнена.

Отказ от права авторства ничтожен, так как не влечёт за собой никаких правовых последствий [4].

Таким образом, авторство отражает объективный факт создания конкретного селекционного достижения, однако объективный факт создания селекционного достижения не свидетельствует о возникновении права авторства на соответствующий сорт растений или породу животных, так как для возникновения данного права необходимо его признание со стороны федерального органа исполнительной власти по селекционным достижениям.

Из анализа ст. 1408 в соответствии с иными положениями ГК РФ следует, что исключительное право автора на селекционное достижение предоставляется ему только после выдачи патента.

По своей природе патент имеет конститутивное (правоустанавливающее) значение.

Патент на селекционное достижение устанавливает приоритет данного достижения, авторство и исключительное право на селекционное достижение (ст. 1415 ГК РФ).

Положение о том, что патент устанавливает авторство селекционного достижения воспринята современным российским законодательством из советского и отсутствует в законодательстве зарубежных стран.

При этом данная норма представляется спорной, так как при рассмотрении заявки на выдачу патента федеральный орган исполнительной власти по селекционным достижениям не проверяет факт авторства. Кроме того, данная норма не соответствует правовой норме об опровержимой презумпции авторства лица, указанного в заявке на выдачу патента на селекционное достижение (ст. 1410 ГК РФ).

По своей правовой природе патент представляет собой легальную монополию, предоставляемую государством патентообладателю на определённый срок, в рамках которой патентообладатель реализует своё право на использование запатентованного селекционного достижения, а также право на запрет или разрешение такого использования другим лицам. Выдача патента — это вознаграждение селекционеру от государства за раскрытие своего селекционного достижения обществу [20].

Статьёй 1416 ГК РФ предусматривается выдача авторских свидетельств на селекционные достижения. Такие свидетельства являются особенностью российского законодательства и отсутствуют в законодательстве зарубежных государств.

Правовой смысл авторского свидетельства заключается в том, что оно удостоверяет авторство лица, творческим трудом которого создано, выведено или выявлено селекционное достижение. Авторское свидетельство выдаётся автору, не являющемуся патентообладателем. Авторское свидетельство даёт право автору на получение вознагра-

ждения от патентообладателя за использование селекционного достижения.

Примером выдачи авторского свидетельства может служить служебное селекционное достижение, патент на которое выдаётся работодателю, а авторское свидетельство, работнику, признанному непосредственным автором данного селекционного достижения.

Согласно ч. 1 ст. 1412 объектами интеллектуальных прав на селекционные достижения являются сорта растений и породы животных, зарегистрированные в Государственном реестре охраняемых селекционных достижений, если эти результаты интеллектуальной деятельности отвечают установленным настоящим Кодексом требованиям к таким селекционным достижениям.

Объектом охраны авторских прав является селекционный материал, полученный в результате творческой деятельности селекционера: посадочный материал, семена растений, сами растения, животные и их семя. Авторское право селекционера распространяется и на научное описание выведенного сорта растения либо породы животного.

В действующем российском законодательстве, вслед за международным, выделяются четыре критерия охраноспособности селекционного достижения [15]:

1. Новизна. Селекционное достижение признаётся новым, если семена либо племенной материал данного селекционного достижения не продавались либо не передавались другим образом самим селекционером, его наследниками или с согласия указанных лиц другим лицам на территории РФ ранее чем за 1 год до подачи заявки, на территории других государств — ранее чем за 4 года до подачи заявки, а для винограда, декоративных, лесных и плодовых пород деревьев — ранее чем за 6 лет до подачи заявки. При определении новизны селекционного достижения не принимается во внимание информация о данном селекционном достижении, опубликованная в средствах массовой информации, а также использование данного селекционного достижения самим селекционером либо другими лицами без согласия селекционера. Другими словами, данный критерий предусматривает установление правомочности введения данного селекционного достижения в хозяйственный оборот. Правовой смысл данного критерия отличается от правового смысла аналогичного критерия патентоспособности изобретений, полезных моделей, образцов, так как при установлении новизны для селекционного достижения не учитывается его общеизвестность, в том числе в случае несанкционированного раскрытия информации о данном селекционном достижении третьими лицами.

2. Отличимость — селекционное достижение должно явно отличаться от любого другого селекционного достижения, существующего на момент подачи заявки. Чтобы соответствовать данному критерию, селекционное достижение должно обладать качественными и (или) количественными отличиями от всех других селекционных достижений (как отечественных, так и зарубежных), сведения

о которых опубликованы в общедоступных источниках (официальные каталоги, справочные фонды, научные публикации и т. д.). Подача заявки на получение патента либо на допуск к использованию также делает селекционное достижение общеизвестным с даты подачи такой заявки при условии её одобрения и выдачи патента или допуска к использованию. По своему содержанию данный критерий охраноспособности селекционных достижений соответствует критерию «новизна» для изобретений, полезных моделей, образцов;

3. Однородность — селекционное достижение должно быть однородным по своим морфологическим, физиологическим, цитологическим и иным признакам с учётом отклонений, связанных с особенностями размножения. Таким образом, если у особей одного сорта или породы отсутствуют однородные признаки, отличающие их от других селекционных достижений, нельзя говорить о самом существовании данного сорта или породы;

4. Стабильность — неизменность признаков после нескольких размножений, а при существовании особого цикла размножений — после каждого цикла размножений.

Кроме указанных выше критериев, претендующее на охрану селекционное достижение должно относиться к биологическому роду и виду, перечень которых утверждён Госсорткомиссией с учётом международных обязательств РФ [16].

Данный перечень критериев охраноспособности селекционного достижения соответствует требованиям Международной конвенции по охране новых сортов растений, Международной конвенции по охране селекционных достижений (Париж, 02.12.1961).

Таким образом, охраняемое селекционное достижение — это сорт растений или порода животных, являющийся результатом интеллектуальной деятельности селекционера, соответствующие установленным законом критериям охраноспособности, прошедшие государственные испытания (апробацию) и защищённые патентом.

Как уже сказано выше, право на селекционное достижение подтверждается соответствующим патентом, который выдаётся на селекционное достижение, отвечающее критериям охраноспособности и относящееся к биологическим родам и видам, перечень которых установлен Министерством сельского хозяйства РФ [13].

Последнее положение противоречит требованиям Конвенции УПОВ, согласно которой каждое государство, являющееся членом Союза УПОВ, не позднее чем по истечении 10 лет с даты присоединения к данной Конвенции обязано применять её положения ко всем родам и видам растений. Для России десятилетний срок истёк 24.04.2008.

Патент выдаётся на основании заявки, подаваемой в соответствии с правилами составления и подачи заявки на выдачу патента на селекционное достижение и правилами составления и подачи заявки на допуск селекционного достижения к использованию, утверждёнными Министерством сельского хозяйства и продовольствия РФ 14.10.1994.

При регистрации селекционного достижения проводят его испытания на однородность, отличимость, стабильность, проводимые по определённым методикам и в установленные соответствующими органами сроки.

Для проведения испытаний заявитель обязан предоставить по адресу и в срок, установленный уполномоченным органом, необходимое количество племенного материала. При проведении испытаний специализированный орган уполномочен использовать результаты испытаний, проведённые компетентными органами других государств, при наличии соответствующих договоров, а также результаты испытаний, проведённых другими организациями РФ по договору с уполномоченным органом, а также те данные, которые предоставит сам заявитель.

В случае прохождения испытаний сведения о селекционном достижении заносятся в Государственный реестр охраняемых селекционных достижений, а заявителю выдаётся патент на данное селекционное достижение.

В течение срока действия патента его обладатель обязан поддерживать сохранность признаков, указанных в описании селекционного достижения, составленном на дату его регистрации в Государственном реестре охраняемых селекционных достижений, по запросу уполномоченного органа направлять племенной материал для проведения контрольных испытаний и предоставлять возможность проведения контрольных испытаний на месте [12].

Патентообладатель (лицензиар) может передать право на использование селекционного достижения другому лицу (лицензиату) как на возмездной, так и на безвозмездной основе. При этом лицензиат получает право использовать селекционное достижение на территории Российской Федерации в течение срока действия патента в случае, если иное не установлено лицензионным договором.

Каждое селекционное достижение имеет собственное название. При этом, учитывая специфику селекционных достижений и их регистрации, присвоение селекционному достижению название является не правом, а скорее, обязанностью автора. На практике встречаются названия, содержащие фамилию своего создателя (например, сельдерей Красиловский), указание на место выведения (люпин Брестский, Смуглянка харьковская, томат Алтаечка), а также на особые признаки селекционного достижения (Адлерский ранний, Венгерка самая ранняя, Панфиловская белая). Кроме того, название может содержать способ создания (вика яровая Гибридная 2, тутовый шелкопряд Молд. 9ХТуркмен 16), а также название культуры на языке её создателя (кукуруза Эрбилл, малина Хелкал). В некоторых случаях в качестве названия выбираются абстрактные слова, не имеющие отношения к обозначаемому ими селекционному достижению (слива Ника), цифровые обозначения (хлопчатник 1541, 8605-В, 9939-И), сочетания слов и цифр (Ашхабад-88, Термез 21, Чимбай 3104).

Согласно ст. 6 Закона РФ от 06.08.1993 № 5605-1 «О селекционных достижениях» название селекционного достижения предлагает заявитель. Данное название должно

пройти одобрение федерального органа исполнительной власти по селекционным достижениям, которым является Министерство сельского хозяйства Российской Федерации. Аналогичные требования содержит и действующее в настоящее время положения ГК РФ (ст. 1419). Если название, предложенное заявителем, не соответствует требованиям действующего законодательства, то заявитель по требованию уполномоченного федерального органа обязан предложить иное наименование. В случае, если заявителем не будет предоставлено новое наименование либо не будет оспорен отказ в одобрении наименования, федеральный орган исполнительной власти по селекционным достижениям имеет право отказать в регистрации данного селекционного достижения [2].

В данной ситуации российское законодательство следует международному, так как ст. 22 Международной конвенции по охране селекционных достижений от 02.12.1961 также относит подобные случаи к основаниям аннулирования прав селекционера на селекционное достижение.

Таким образом, несмотря на то, что название селекционного достижения не поименовано в ГК РФ как критерий его охраноспособности, по своей сути оно является таковым. Конвенция УПОВ прямо обозначает название в качестве прочих условий охраноспособности, а обязанность селекционера дать наименование сорту растения предусмотрены в ст. 20 данной Конвенции. При этом во всех странах, присоединившихся к Конвенции УПОВ, сорт должен иметь одно и то же наименование. Компетентный орган каждой страны-члена УПОВ регистрирует данное наименование за исключением тех случаев, когда он сочтёт наименование неприемлемым на территории данной страны. Только в этом случае компетентный орган имеет право потребовать от селекционера представить иное наименование.

Как следует из ст. 1419 ГК РФ, автор имеет право на присвоение селекционному достижению наименования. Требования к такому наименованию установлены п. 2 ст. 1419 ГК РФ. В целом необходимо отметить, что наименование селекционного достижения должно быть кратким, позволять идентифицировать селекционное достижение и отличаться от названий других селекционных достижений того же или близкого биологического вида, не должно вводить в заблуждение относительно личности своего создателя, места происхождения, своих свойств, а также должно соответствовать моральным принципам.

Автор может присвоить селекционному достижению своё имя. И. Э. Мамиофа и В. П. Рассохин считают, что требование автора присвоить собственному изобретению имя другого лица не будет являться проявлением права на специальное название [10].

С одной стороны, это ограничивает свободу автора в реализации принадлежащего ему права на название. С другой стороны, использование чужого имени без разрешения его носителя является нарушением личного права каждого человека на имя. Таким образом, в случае, если

автор намеревается присвоить созданному им селекционному достижению имя другого человека, ему необходимо получить согласие носителя этого имени либо его наследников в случае, если самого носителя нет в живых. На практике в 1990 г. Госкомиссия приняла к испытанию сорт озимой пшеницы «Памяти Федина», названный в честь умершего к тому времени Председателя Госкомиссии по сортоиспытанию сельскохозяйственных культур, несмотря на то, что к заявке не было приложено согласие родственников на использование имени М. А. Федина. В. Н. Синельникова и Р. М. Дудургов считают это частным случаем. В целом, по мнению данных авторов, название не должно вводить потребителя в заблуждение и противоречить требованиям морали.

Название селекционного достижения указывается в заявке и приобретает правовой характер после признания сорта растения или породы животного селекционным достижением. Таким образом, право на наименование является производным от права авторства. По данному поводу К. Н. Наменгенов отмечал, что авторство может существовать без права на название, а появление права на название невозможно без существования права авторства на само селекционное достижение [11].

О. С. Иоффе и М. И. Бару по данному поводу отмечали, что юридический смысл права авторства заключается в том, что рассматриваемое предложение является изобретением, его автором является определённое лицо и никто иной не сможет оформить на своё имя тождественное изобретение даже в том случае, если оно будет являться результатом независимого творческого труда. При упоминании данного изобретения все лица обязаны в качестве его автора указывать только то лицо, за которым признано право автора, а если изобретению автором присвоено специальное название — то называть это изобретение данным названием [7; 3].

Э. П. Гаврилов отмечает, что автор также обладает правом на имя, то есть при упоминании изобретения должно упоминаться также и имя его автора. Данное право принадлежит только автору, то есть является личным правом. При нарушении данного права автор может заявить требование о внесении соответствующего исправления в документацию, относящуюся к изобретению, опубликование соответствующих сведений в средствах массовой информации и т. д. [5].

В. М. Сергеев в своей монографии, посвящённой праву на имя и специальное название, рассматривает данное право как форму стимулирования изобретателей, закрепляющую общественное признание их заслуг. Кроме того, как отмечает В. М. Сергеев, специальное наименование впоследствии приобретает и финансовую стоимость, так как может использоваться в рекламе и при идентификации изобретения [19].

Лица, совместным творческим трудом которых выведено, выявлено или создано селекционное достижение, признаются соавторами.

При этом действующее законодательство не содержит определения понятия «совместный труд». Можно предположить, что совместным является труд нескольких лиц, взаимодействующих друг с другом в целях получения селекционного достижения. При этом данное взаимодействие может быть организовано как непосредственно, так и быть разделено по времени в случае, если разные последовательные этапы процесса работы над созданием селекционного достижения выполняются разными людьми [8].

Как следует из ст. 1225 ГК РФ, селекционные достижения являются результатами интеллектуальной деятельности, хотя они и значительно отличаются от иных результатов интеллектуальной деятельности, имеющих нематериальный характер.

Равным образом действующее законодательство не содержит определения понятия «творческий труд», хотя косвенные признаки творческого труда содержатся в четвертой части ГК РФ. Так, авторами результата интеллектуальной деятельности не признаются граждане, не внёсшие личный творческий вклад в его создание, в том числе оказывающие его автору консультационное, материальное, организационное или техническое содействие, содействовавшие оформлению прав на результат интеллектуальной деятельности или осуществлявшие контроль за выполнением соответствующих работ.

Соавторы обладают исключительным правом на селекционное достижение, имеют право на распределение доходов от использования селекционного достижения, право распоряжения правом на получение патента. При этом каждый из соавторов имеет право использовать селекционное достижение по своему усмотрению вне зависимости от других соавторов и без согласования с ними.

При этом в случае, если соавторы совместно используют селекционное достижение, то в соответствии с п. 3 ст. 1411 ГК РФ доходы от такого использования распределяются между соавторами поровну за исключением тех случаев, когда соглашением между ними предусмотрено иное.

Ст. 1233 ГК РФ устанавливает два частных способа распоряжения исключительным правом: лицензионный договор и договор об отчуждении исключительного права. Кроме того, возможны также и другие способы распоряжения исключительного права: договор доверительного управления исключительным правом, договор залога исключительного права и т. д. [14].

Как следует из п. 3 ст. 1411 ГК РФ, соавторы совместно распоряжаются правом на получение патента. Действующее законодательство прямо не раскрывает содержание понятия «распоряжение правом на получение патента». Из ст. 1420 ГК РФ следует, что под распоряжением указанным правом законодатель понимает только возможность отчуждения исключительного права.

Что касается вопроса о распределении вознаграждения между соавторами служебного селекционного достижения, селекционного достижения, полученного при выполнении работ по государственному или муниципальному контрак-

ту в случае, если порядок распределения вознаграждения не предусмотрен соответствующим договором. Системное толкование статей 1411, 1430, 1431 и 1432 позволяет сделать вывод, что в таком случае соавторам следует распределить сумму вознаграждения между собой поровну.

Исключительное право на селекционное достижение имеет свой территориальный предел действия и действует в границах государства, компетентный орган которого предоставил исключительное право на селекционное достижение. Соответственно, за пределами данного государства любое лицо может безвозмездно использовать данное селекционное достижение. Таким образом, селекционеру для защиты своего селекционного достижения необходимо получать соответствующие документы на территории каждого государства, в котором он планирует осуществлять свою экономическую деятельность. На территории ЕС в данной сфере действует регламент Совета ЕС от 27 июля 1994 г. № 2100/94.

На территории Российской Федерации, кроме патентов, выданных федеральным органом исполнительной власти в сфере селекционных достижений, действуют также патенты, выданные на территории иностранных государств и имеющие силу на территории РФ в соответствии с международными договорами РФ [14].

В рассматриваемой сфере в Москве 16.03.2001 на Экономическом совете СНГ было заключено Соглашение о правовой охране растений, согласно которому право на сорт растений регулируется национальными законодательствами заключивших данное соглашение сторон. Охрана сортов растений также может осуществляться на основе взаимного признания сторонами охранных документов с учётом результатов экспертизы компетентных органов других сторон в соответствии с соглашениями, как двусторонними, так и многосторонними. 29.11.2004 данное соглашение вступило в силу в отношении Азербайджана, Белоруссии, Казахстана, Кыргызстана и Таджикистана.

Литература:

1. Алексеев С. С. Общая теория права: учеб. — 2-е изд., перераб. и доп. — М.: Проспект, 2009. — С. 267–285.
2. Антимонов Б. С., Флейшиц Е. А. Авторское право. — М.: Юридическая литература. — 1957. — С. 69–70.
3. Бару М. И. Охрана прав авторов, изобретателей, рационализаторов. — Киев: Вища школа, 1984. — С. 48.
4. Всеволожский К. С. Охрана и использование селекционных достижений (комментарий основных положений главы 73 ГК РФ) *Хозяйство и право*. 2008. № 1. С. 3–15 (С. 8–9).
5. Гаврилов Э. П. О личных неимущественных правах изобретателей и рационализаторов // *Вопросы изобретательства*. — 1979. — № 3. — С. 24–25.
6. Гражданский кодекс Российской Федерации. Собрание законодательства Российской Федерации, 1994, № 32, ст. 3301; 1996, № 5, ст. 410; 2001, № 49, ст. 4552; 2006, № 52, ст. 5496; 2008, № 27, ст. 3122.
7. Иоффе О. С. Основы авторского права. — М.: Знание, 1969. — С. 77.
8. Комментарий к Гражданскому кодексу Российской Федерации (постатейный). Часть четвертая / Э. П. Гаврилов, О. А. Городов, С. П. Гришаев [и др.]. — М.: Проспект, 2009. — С. 115.
9. Левченко В. И. Правовое регулирование селекции. Советское государство и право 1981. № 1. С. 54–59.
10. Маамиофа Э. П. Охрана прав изобретателей и рационализаторов. — Л.: Лениздат, 1982. — С. 73; Рассохин В. П. Изобретательское право для изобретателей. — М.: Московский рабочий, 1974. — С. 100.
11. Наменгенов К. Н. Абсолютные и относительные изобретательские правоотношения. — Алма-Ата: Наука, 1978. — С. 9.
12. Нырова Н. А. Монополия на объекты интеллектуальных прав и «виртуальная экономика» (постановка проблемы) // *ИС. Промышленная собственность*. 2008. № 6. С. 5–15.
13. Оноприенко О. Ф. Объект охраны — селекционное достижение // *Патенты и лицензии*. 2010. № 12. С. 26–27.
14. Оноприенко О. Ф. Проблемы охраны живых объектов. Патенты и лицензии № 6, 2007. С. 41.
15. Оноприенко О. Ф. Селекционное достижение: поправка к критериальному аппарату // *Патенты и лицензии. Исключительные права*. 2015. № 2. С. 20.
16. Положение о Государственной комиссии РФ, утв. постановлением Правительства от 23.04.1994 № 390, изм. и доп. постановлением Правительства РФ от 25.08.1999 № 942. Сборник законодательных актов по испытанию и охране селекционных достижений в Российской Федерации. Официальный бюллетень (Внеочередной выпуск), Москва, 2000. С. 20–23.
17. Правила составления и подачи заявки на допуск селекционного достижения к использованию. Утверждены Государственной комиссией РФ по испытанию и охране селекционных достижений 14.10.1994 № 2–01/4.
18. Сборник законодательных актов по испытанию и охране селекционных достижений в Российской Федерации. Официальный бюллетень (Внеочередной выпуск), Москва, 2000. С. 46–59.
19. Сергеев В. М. Право на имя и специальное название. — Л.: Лениздат, 1983. — С. 16.
20. Синельникова В. Н. Создание и использование новых сортов растений как основа безопасности отечественных продуктов питания // *Хозяйство и право*. 2013. № 8. С. 10–19.

Уголовно-правовая охрана авторских и смежных прав в историческом аспекте

Левгеева Татьяна Борисовна, студент

Московский государственный юридический университет имени О.Е. Кутафина

В статье рассмотрено становление и развитие норм уголовного права за нарушение авторских и смежных прав в России.

Ключевые слова: авторские и смежные права, уголовная ответственность, уголовно-правовые нормы.

Как охранялась интеллектуальная собственность раньше? Следовала ли уголовная ответственность за нарушение авторских и смежных прав? Какие изменения претерпевали уголовно-правовые нормы, обеспечивающие защиту авторских и смежных прав? Эти вопросы стали актуальными в связи со значительным развитием интеллектуального права и появлением огромного количества результатов интеллектуальной собственности.

Начнем с того, что раньше не существовало правовых институтов охраны интеллектуальной собственности, и отношения складывались по-разному (где-то нарушались, а в иных случаях — напрямую нарушались), так как люди не могли знать как такое должно регулироваться. Люди разных профессий, итогом которых становится создание чего-то нового: произведения, картины, фильмы, формулы, знаки индивидуализации, открытия в различных областях науки, становились зачастую потерпевшими, так как посторонние люди могли без разрешения пользоваться трудами, на достижение которых было потрачено много сил и энергии их создателей, то есть объекты интеллектуальной собственности не были защищены.

Одной из первых норм, предусматривающей уголовную ответственность была ст. 742, которая содержалась в Своде законов уголовных 1832 г. [3]. Так, нарушение авторских и смежных прав, в том числе плагиаторство, наказывалось лишением имущества, битьем плетью и ссылкой. Через 13 лет было принято Уложение о наказаниях уголовных и исправительных 1845 г., в него уже было включено три статьи и в них под преступлениями понималось:

- издание чужого произведения под своим именем;
- незаконное распространение чужого сочинения;
- продажа прав на издание сочинения нескольким лицам без согласия автора;
- перепечатывание части чужого произведения в своем, сверх разрешенного законом.

Анализируя данные преступления, можно отметить, что развитие уголовного законодательства в области защиты авторских и смежных прав, по сравнению со Сводом законов уголовных 1832 г., активно шагнуло вперед и стало ближе к тому, что имеем сегодня в диспозициях соответствующих норм, несмотря на достаточно большой промежуток времени, поэтому оно и действовало вплоть до начала прошлого века (с незначительными изменениями), что послужило базисом для дальнейшего совершенствования уголовного права [2].

Конечно, нельзя не сказать про бурное становление уголовного права в XIX веке, которое нашло отражение в Уголовном уложении 1903 г., а именно в ст. 620, 621 и 622 было

указано на преступления, посягающие на права авторов и изобретателей. К тому же, вместе с ним было принято Положение об авторском праве 1911 г, которое конкретизировало способы размножения, копирования произведений, являющихся уголовно наказуемыми. Для преступлений в данной сфере важна была субъективная сторона — наличие умысла, не имело значения было произведение перепечатано полностью или нет, даже копирование части такого труда с целью сбыта, считалось нарушением авторских прав.

Уже в XX веке уголовно-правовые нормы, защищающие права авторов, будучи довольно развитыми, продолжали прогрессировать.

Итак, в УК РСФСР 1922 г. в ст. 101 говорилось об издании с целью сбыта литературных, музыкальных и вообще художественных произведений, признанных достоянием Республики, но защита была распространена только на имущественные права, тем самым произошло некоторое ограничение объектов уголовного права в сфере авторских и смежных прав. Зато в УК РСФСР 1926 г. последовало ужесточение уголовной ответственности, так, в ст. 177 добавилось: «пользование с нарушением правил, установленных в законах о патентах на изобретение», это к тому же подтверждает бланкетность норм уголовного права (так как изначально действовало законодательство: Основы авторского права 1928 г., Закон об авторском праве 1928 г., Основы гражданского законодательства Союза ССР и союзных республик 1961 г., а затем Гражданский кодекс РСФСР 1964 г. Наказанием за такие преступления являлось принудительные работы на срок до трех месяцев или штрафом до одной тысячи рублей.

Далее шло принятие УК РСФСР 1960 г., нарушение авторских и смежных прав предусматривала ст. 141, нововведением стала уголовная охрана личных неимущественных прав авторов. Интересен тот факт, что все предыдущие закрепления уголовных норм в области авторских и смежных прав было в главах об имущественных преступлениях, теперь же в главе, посвященной охране конституционных (трудовых) прав граждан.

Возбуждает интерес применение данных уголовно-правовых норм, ввиду того, что уголовных дел, связанных с нарушением авторских и смежных прав, практически не было. Возможно, сказались командно-административная экономика страны и тоталитарный политический режим.

Совершенно новым этапом стало принятие Основ гражданского законодательства СССР и республик 1991 г. и Закона РФ «Об авторском праве и смежных правах» 1993 г. Действие данных нормативно-правовых актов максималь-

но приближало к сложившимся после современным реалиям. Например, уголовное законодательство впервые предусматривало защиту смежных прав.

Преступления в сфере авторских и смежных прав неразрывно связано с гражданским правом. Также на них повлияли изменения в политической, экономической, научной и культурной сферах, что вызвало рост преступности данной направленности и обусловило принятие УК РФ 1996 г. [1].

Литература:

1. Уголовный кодекс Российской Федерации от 13.06.1996 №63-ФЗ // Собрание законодательства РФ. — 1996. — №25. Ст. 2954;
2. Архипов И. В. К истории Уложения о наказаниях 1845 г. // Правоведение. №6. М., 1990. С. 37;
3. Бакунцев А. В. Авторское право на произведения литературы в Российской империи. Законы, постановления, международные договоры (1827–1917). М., 2005. С. 91.

Таким образом, сравнивая первоначальное законодательство и то, что есть сейчас, с уверенностью можно утверждать, что совершенствование защиты авторских и смежных прав и предусмотрение за их нарушение уголовной ответственности, показывает повышение ценности объектов уголовно-правовой охраны, а уголовно-правовые нормы дополняются и конкретизируются с учетом развития норм других отраслей, обеспечивающих правовое регулирование в соответствующей сфере.

ИСТОРИЯ

Краткий обзор результатов проведённого 14.12.2020 г. анонимного онлайн-опроса в рамках научно-познавательного добровольного проекта «История Второй мировой войны глазами Германии»

Шпак Андрей Александрович, исследователь (Берлин, Германия)

Опрос от 14.12.2020 г. на тему «Базовые знания о Второй мировой войне среди русскоговорящего населения и его отношение к современной Германии» был проведён в рамках научно-познавательного добровольного проекта под девизом «Открытая история для открытого общества» [для русских на русском языке] (www.historia360grad.info) с участием 350 респондентов, без ограничения возраста, преимущественно из России и стран СНГ.

Ключевые слова: Вторая мировая война, Великая Отечественная война, Россия, Союз Советских Социалистических Республик, СССР, Германия.

Ein kurzer Überblick über die Ergebnisse einer anonymen Online-Umfrage, die am 14.12.2020 im Rahmen des wissenschaftlichen und pädagogischen Freiwilligenprojekts “Geschichte des Zweiten Weltkrieges mit den Augen Deutschlands” durchgeführt wurde

Die Umfrage vom 14.12.2020 zum Thema “Die Grundkenntnisse des Zweiten Weltkrieges bei der russischsprachigen Bevölkerung und ihre Haltung gegenüber dem modernen Deutschland” wurde im Rahmen vom wissenschaftlich-pädagogischen freiwilligen Projekt “Die Geschichte des Zweiten Weltkrieges mit den Augen Deutschlands” unter dem Motto “Die offene Geschichte für die offene Gesellschaft” [für Russen auf Russisch] (www.historia360grad.info) mit der Teilnahme von 350 Befragten, ohne Altersbegrenzung, vorwiegend aus Russland und den GUS-Staaten durchgeführt.

Stichworte: Ostfeldzug, Zweiter Weltkrieg, Großer Vaterländischer Krieg, Russland, Sowjetunion, UdSSR, Deutschland.

В парадигму опросов заложено, что любой дополнительно задаваемый вопрос будет оцениваться в первую очередь относительно таких базовых параметров, как пол, возраст, национальность, религия, место постоянного проживания, образование, интересы, финансовый достаток, и уже далее принимается во внимание взаимосвязь между дополнительными вопросами.

В современном обществе заложена строгая фундаментальная модель его функционирования, и показывает она прежде всего следующее:

- образование и воспитание являются мощным инструментом для управления обществом, через них закладываются базовые ценности, развиваются интересы индивидуума, т. е. формируются индивидуальные черты;
- окружающий мир обязан принимать эти базовые ценности, какими бы они ни были, как данность, либо вступить в конфронтацию, что редко поощря-

ется со стороны большинства или гаранта в лице государства;

- религия является релевантной;
- титульная нация стоит в основе государства, государственность и «государственная (национальная) мысль», т. е. история и её осознание через интерпретацию, выступают движущей силой и центром всего, что происходит в окружающей её среде;
- женщины и мужчины в силу воздействия на них неких стандартов образования и воспитания, а также окружающего мира (соответственно, книг, живописи, кинематографа, музыки и пр.), в настоящее время не могут стать полностью равноправными за счет намеренно закладываемых и уже заложенных «каменной преткновения»;
- немалое значение в становлении женщины и мужчины играет образец, транслируемый в той атмосфере, в которой индивидуум пребывает большее время.

Всё это и многое другое суть элементы системы, ограниченной рамками одного государства или взаимной интеграцией нескольких государств. Общим примером может служить любая ситуация вокруг нас, но нельзя отрицать естественного: что индивидуум, по меньшей мере лишенный возможности доступного и всеобъемлющего «свободного от влияния» образования, может широко и глубоко мыслить, оценивать. Сейчас настал момент сказать, что даже текущий текст — это проявление влияния; но постойте, ведь влиять — значит, не противостоять путём собственного осмысления, дискуссии с самим собой, т. е. влиять равно принимать без обработки через «внутренние цензоры» индивидуума. Доступность и возможность открывают перед человеком двери, а их отсутствие [доступности и возможности], напротив, закрывает их [двери]. Говорят, что «путь к дверям» лежит через мотивацию, но стучаться в закрытые двери, за которыми не стоит консьерж, бессмысленно. Случай — это шанс, который выпадает так же нечасто, как джекпот в лотерее, а для реализации нужны возможности, а не случайности. Плоха не сущность системы, а плохи правила игры в ней, когда они несправедливы, т. е. учитывают интересы не каждого индивидуума, а лишь определённых категорий.

Нельзя обмануть природу, но можно обмануть человека. Хочет этого индивидуум или нет, но он должен

являться частью системы, чтобы её функционирование продолжалось на том уровне, на котором оно находится. Находящиеся вне системы выступают как небезопасные для неё. Чтобы разбить окопы и начать двигаться к переменам, нужны такие базовые принципы, как свобода мысли и ее выражения, всеобщий доступ к ресурсам и пр. Быть услышанным стоит намного дороже, чем просто сказать. Именно поэтому в Германии вместо обсуждения на кухне предпочитают «выход на улицу». Людям необходимы диалог и свободный доступ к истории, через которую следует приходиться к осознанию роли государства и человека. Ничто не хранит столько тайн, сколько эти «дневники», повествующие о прошлом и применимые к будущему.

14.12.2020 г. в рамках научно-познавательного добровольного проекта «История Второй мировой войны глазами Германии» был проведен опрос на тему «Базовые знания о Второй мировой войне среди русскоговорящего населения и его отношение к современной Германии» (<https://forms.gle/nEjuX1fNQHSY6Kgw8>), состоящий из 23 разделов, включающих 54 вопроса различной степени сложности. Среднее время ответов составило 11 минут на человека, что может говорить о спонтанных ответах. Состав респондентов приведён в таблице 1.

Таблица 1. Состав респондентов, чел.

	Россия	Украина	Белоруссия (Беларусь)	Германия	Прочее (в т. ч. не указано)	Итого
Женский	161	53	10	1	17	242
17 лет или младше	9	4	2	0	2	17
18–20	15	2	1	0	0	18
21–29	59	20	5	0	8	92
30–39	56	20	2	0	5	83
40–49	17	6	0	0	1	24
50–59	3	0	0	0	1	4
60 лет или старше	2	1	0	1	0	4
Мужской	79	18	5	0	6	108
17 лет или младше	8	4	1	0	1	14
18–20	14	0	0	0	1	15
21–29	22	4	0	0	1	27
30–39	20	5	1	0	1	27
40–49	10	1	3	0	1	15
50–59	4	2	0	0	1	7
60 лет или старше	1	2	0	0	0	3
Итого	240	71	15	1	23	350

По иронии судьбы главный вопрос в опросе находился в самом начале и звучал как «Хотели бы Вы ознакомиться на русском языке с событиями Второй мировой войны и целиком периода национал-социализма в Германии, изложенными в учебниках Федеративной Республики Германия (при наличии такой возможности)?». Из 350 опрошенных положительно высказались 285 человек, что составляет

81%, при этом доля женщин — 199 человек (70%) и мужчин — 86 человек (30%).

Для определения заинтересованности отвечающих в истории, обществознании и политике было предложено ответить на соответствующий вопрос («Интересуетесь ли Вы...»). Результаты приведены в таблице 2.

Таблица 2. Интерес к истории, обществознанию и политике, чел.

	История			Обществознание			Политика		
	Да	Нет	Затрудняюсь ответить	Да	Нет	Затрудняюсь ответить	Да	Нет	Затрудняюсь ответить
Россия									
Женский	71	61	29	84	53	24	71	61	29
Мужской	49	23	7	46	23	10	49	23	7
Украина									
Женский	23	16	14	31	13	9	23	16	14
Мужской	13	1	4	10	3	5	13	1	4
Белоруссия (Беларусь)									
Женский	3	4	3	8	2	0	3	4	3
Мужской	5	0	0	3	2	0	5	0	0
Германия									
Женский	1	0	0	1	0	0	1	0	0
Мужской	0	0	0	0	0	0	0	0	0
Прочее (в т. ч. не указано)									
Женский	5	8	4	10	4	3	5	8	4
Мужской	5	0	1	5	0	1	5	0	1
Итого	175	113	62	198	100	52	175	113	62

Основной фокус опроса лежит на истории, так из таблицы 2 мы видим, что из 350 респондентов ответили положительно 175 (50%), имеют сомнение 62 (18%) и ответили отрицательно 113 (32%). Несмотря на то, что лишь 50% интересуются историей и 18% не уверены в своём ответе, всё же 81% имеет интерес к материалу касательно Второй мировой войны и национал-социализма, изложенному в учебниках ФРГ.

Чтобы выяснить, как сами респонденты оценивают знания по истории, преподаваемые в учебном заведении («Насколько качественным было преподавание истории в последнем учебном заведении (где был этот предмет)?») и которыми они обладают («Как бы Вы оценили по десятибалльной шкале Ваши знания по истории?»), а также насколько они, в общем и целом, удовлетворены собственным образованием («Насколько, в общем и целом, Вы довольны Вашим образованием?»), были поставлены три соответствующего

вопроса. Результаты ответов приведены в таблице 3. Из таблицы следует, что уровень преподавания оценивается между «качественно» и «скорее качественно», собственные же знания по истории находятся примерно в середине, с оценкой от 5,97 до 7,14; что касается удовлетворенности образованием, то здесь также средняя оценка между «доволен» и «скорее доволен».

Перед тем как перейти к вопросам чисто исторического характера, рассмотрим уровень образования («Выберите, пожалуйста, наивысший уровень Вашего образования»..., см. таблицу 4) и несколько вопросов касательно путешествий («Бывали ли Вы в следующих странах? Сколько раз Вы бывали в Германии? В каких из нижеперечисленных городов Германии Вы бывали?») и владения иными языками, кроме русского («Какими языками Вы свободно владеете (разговор, чтение, письмо)?», см. таблицу 5).

Таблица 3. Качество преподавания истории, самостоятельная оценка знаний и удовлетворенность образованием, среднее значение по шкале

	Россия			Украина			Белоруссия (Беларусь)			Германия			Прочее (в т. ч. не указано)		
	I	II	III	I	II	III	I	II	III	I	II	III	I	II	III
Женский	3,25	5,59	4,91	3,29	6,32	4,98	4,05	6,93	5,30	5,00	10,00	7,00	2,90	5,96	4,61
Среднее общее образование	3,14	5,00	4,68	3,50	5,88	5,00	4,00	6,67	6,00	0,00	0,00	0,00	2,00	5,50	5,00
Среднее профессиональное образование	3,07	5,71	4,48	3,25	6,25	5,00	3,00	6,00	4,00	0,00	0,00	0,00	3,00	7,00	4,50
Высшее образование — бакалавриат	3,14	5,65	4,84	3,17	6,50	4,50	4,25	7,00	5,50	0,00	0,00	0,00	3,60	5,60	4,80
Высшее образование — специалитет, магистратура	3,46	6,50	5,15	3,23	6,66	5,43	4,00	5,00	5,00	0,00	0,00	0,00	3,00	5,75	4,13
Высшее образование — подготовка кадров высшей квалификации (оно же учёная степень)	3,67	6,00	5,67	0,00	0,00	0,00	0,00	0,00	0,00	5,00	10,00	7,00	0,00	0,00	0,00
Прочее (в т. ч. не указано)	3,00	4,67	4,67	0,00	0,00	0,00	5,00	10,00	6,00	0,00	0,00	0,00	0,00	0,00	0,00
Мужской	3,62	6,42	5,00	3,23	6,73	4,83	3,67	7,44	6,00	0,00	0,00	0,00	3,38	7,50	4,88
Среднее общее образование	3,19	5,24	4,38	3,50	7,50	4,00	0,00	0,00	0,00	0,00	0,00	0,00	3,50	6,00	4,50
Среднее профессиональное образование	3,69	7,25	5,56	3,83	7,17	5,67	4,00	7,00	6,00	0,00	0,00	0,00	0,00	0,00	0,00
Высшее образование — бакалавриат	3,37	6,21	5,00	3,00	6,67	4,67	4,00	6,33	6,00	0,00	0,00	0,00	4,00	9,00	6,00
Высшее образование — специалитет, магистратура	3,37	6,42	5,05	3,83	7,33	5,83	0,00	0,00	0,00	0,00	0,00	0,00	4,00	9,00	6,00
Высшее образование — подготовка кадров высшей квалификации (оно же учёная степень)	4,50	7,00	5,00	2,00	5,00	4,00	0,00	0,00	0,00	0,00	0,00	0,00	2,00	6,00	3,00
Прочее (в т. ч. не указано)	0,00	0,00	0,00	0,00	0,00	0,00	3,00	9,00	6,00	0,00	0,00	0,00	0,00	0,00	0,00
Итого	3,42	5,97	4,95	3,26	6,55	4,90	3,90	7,14	5,58	5,00	10,00	7,00	3,14	6,73	4,74
Примечание:															
I. Качество преподавания истории в последнем учебном заведении (где был этот предмет) [5 баллов макс.]															
(5) Очень качественно, (4) Качественно, (3) Скорее качественно, (2) Скорее некачественно, (1) Некачественно															
II. Оценка собственных знаний по истории [10 баллов макс.]															
III. Удовлетворенность образованием [7 баллов макс.]															
(7) Очень доволен/льна, (6) Доволен/льна, (5) Скорее доволен/льна, (4) Нормально доволен/льна, (3) Скорее недоволен/льна, (2) Недоволен/льна, (1) Очень недоволен/льна															

	Россия		Украина		Беларусь		Германия		Прочее (в т. ч. не указано)		Итого
	Жен.	Муж.	Жен.	Муж.	Жен.	Муж.	Жен.	Муж.	Жен.	Муж.	
30–39	56	20	20	5	2	1	0	0	5	1	110
Среднее общее образование	3	3	1	0	0	0	0	0	0	0	7
Среднее профессиональное образование	15	3	1	3	0	0	0	0	1	0	23
Высшее образование — бакалавриат	10	8	2	1	1	1	0	0	0	1	24
Высшее образование — специалитет, магистратура	24	6	16	1	1	0	0	0	4	0	52
Высшее образование — подготовка кадров высшей квалификации (оно же учёная степень)	3	0	0	0	0	0	0	0	0	0	3
Прочее (в т. ч. не указано)	1	0	0	0	0	0	0	0	0	0	1
40–49	17	10	6	1	0	3	0	0	1	1	39
Среднее общее образование	0	3	1	0	0	0	0	0	0	0	4
Среднее профессиональное образование	6	4	0	0	0	1	0	0	0	0	11
Высшее образование — бакалавриат	0	0	0	0	0	2	0	0	0	1	3
Высшее образование — специалитет, магистратура	11	3	5	1	0	0	0	0	1	0	21
Высшее образование — подготовка кадров высшей квалификации (оно же учёная степень)	0	0	0	0	0	0	0	0	0	0	0
Прочее (в т. ч. не указано)	0	0	0	0	0	0	0	0	0	0	0
50–59	3	4	0	2	0	0	0	0	1	1	11
Среднее общее образование	0	1	0	0	0	0	0	0	0	0	1
Среднее профессиональное образование	1	0	0	0	0	0	0	0	0	0	1
Высшее образование — бакалавриат	1	2	0	0	0	0	0	0	0	0	3
Высшее образование — специалитет, магистратура	1	0	0	2	0	0	0	0	1	1	5
Высшее образование — подготовка кадров высшей квалификации (оно же учёная степень)	0	1	0	0	0	0	0	0	0	0	1
Прочее (в т. ч. не указано)	0	0	0	0	0	0	0	0	0	0	0
60 лет или старше	2	1	1	2	0	0	1	0	0	0	7
Среднее общее образование	1	0	0	0	0	0	0	0	0	0	1
Среднее профессиональное образование	0	0	0	1	0	0	0	0	0	0	1
Высшее образование — бакалавриат	0	0	0	0	0	0	0	0	0	0	0
Высшее образование — специалитет, магистратура	1	0	1	0	0	0	0	0	0	0	2
Высшее образование — подготовка кадров высшей квалификации (оно же учёная степень)	0	1	0	1	0	0	1	0	0	0	3
Прочее (в т. ч. не указано)	0	0	0	0	0	0	0	0	0	0	0
Итого	161	79	53	18	10	5	1	0	17	6	350

	Россия			Украина			Белоруссия (Беларусь)			Германия			Прочее (в т. ч. не указано)		
	I	II	III	I	II	III	I	II	III	I	II	III	I	II	III
Среднее профессиональное образование	0	0	0	0	0	0	0	0	0	0	0	0	0	0	0
Высшее образование — бакалавриат	1	2	2	0	0	0	0	0	0	0	0	0	0	0	0
Высшее образование — специалитет, магистратура	0	0	0	2	2	2	0	0	0	0	0	0	1	1	1
Высшее образование — подготовка кадров высшей квалификации (оно же учёная степень)	1	1	1	0	0	0	0	0	0	0	0	0	0	0	0
Прочее (в т. ч. не указано)	0	0	0	0	0	0	0	0	0	0	0	0	0	0	0
60 лет или старше	1	1	1	2	2	2	0	0	0	0	0	0	0	0	0
Среднее общее образование	0	0	0	0	0	0	0	0	0	0	0	0	0	0	0
Среднее профессиональное образование	0	0	0	1	1	1	0	0	0	0	0	0	0	0	0
Высшее образование — бакалавриат	0	0	0	0	0	0	0	0	0	0	0	0	0	0	0
Высшее образование — специалитет, магистратура	0	0	0	0	0	0	0	0	0	0	0	0	0	0	0
Высшее образование — подготовка кадров высшей квалификации (оно же учёная степень)	1	1	1	1	1	1	0	0	0	0	0	0	0	0	0
Прочее (в т. ч. не указано)	0	0	0	0	0	0	0	0	0	0	0	0	0	0	0
Итого	154	159	218	59	55	61	13	13	14	1	1	1	14	13	20

Примечание:

I. Начало и окончание Второй мировой войны

II. Пакт Молотова-Риббентропа (договор о ненападении между Германией и СССР) от 23 августа 1939 года

III. Начало и окончание Великой Отечественной войны

В справочных целях ниже приведен перечень вопросов исторического характера, которые были заданы респондентам:

- В каком году началась Вторая мировая война?/В каком году завершилась Вторая мировая война?
- Укажите, пожалуйста, через запятую основные страны-участницы Второй мировой войны...
- В какой стране Вторая мировая война унесла наибольшее количество жизней?
- Каковы основные итоги Второй мировой войны (достаточно несколько предложений)?

— Знаете ли Вы о пакте Молотова — Риббентропа (договор о ненападении между Германией и СССР) от 23 августа 1939 года?

— Как Вы считаете, каково значение пакта Молотова — Риббентропа?

— В каком году началась Великая Отечественная война?/В каком году завершилась Великая Отечественная война?

— Ежегодно 9 мая в России празднуют День Победы. Что, по Вашему мнению, отмечается в Германии 8 мая?

Изучая ответы, можно констатировать, что изначально данная оценка о собственных знаниях уверенно под-

тверждается, хотя и ощущается сильнейшая пропаганда, которая выражается в подобных ответах: «Победа СССР», «Свержение нацизма/ фашизма» и т. д., но также имеется разграничение между прошлой и нынешней Германией. Это даёт повод задуматься о том, каково же отношение респондентов к современной Германии, имеют ли они предвзятое отношение и какова степень гуманности в отношении немцев. Чтобы прийти к выводу, были поставлены два интересных вопроса: «Каково Ваше (персональное) отношение к современной Германии?» и «Каково Ваше (персональное) отношение к современной России?» Для оценки использовалась десятибалльная шкала от 1 («неудовлетворительно») до 10 («превосходно»). Каково же было удивление, когда Германия получила среднюю оценку 7,62, а Россия 6,71. В разрезе стран (постоянного места проживания

участников опроса) оценка дана, соответственно, следующим образом: Россия — 7,41/6,85, Украина — 8,20/6,17, Белоруссия (Беларусь) — 8,27/6,13, Германия — 10/1 (напомним: здесь от Германии в опросе принимал участие только один человек), прочие страны (в т. ч. не указано) — 7,5/7,52.

В продолжение о пропаганде нами был поставлен вопрос («Считаете ли Вы, что история служит политическим инструментом (т. е. пропагандой) в нижеперечисленных странах?»), ответ на который говорит сам за себя (см. таблицу 7 и диаграмму 1). Чем чаще человек бывает в Германии, тем меньше он полагает, что в Германии история является предметом политики, т. е. выступает в качестве пропаганды; параллельно растёт число тех, кто, напротив, считает, что в России история служит политическим инструментом.

Таблица 7. История как политический инструмент (т. е. пропаганда), чел.

История служит политическим инструментом (т. е. пропагандой) в указанных странах. Ответы даны исходя из кол-ва раз пребывания в Германии	Германия		Итого	Россия		Итого
	Женский	Мужской		Женский	Мужской	
ни разу	214	95	309	214	95	309
да	72	36	108	99	56	155
нет	63	27	90	61	23	84
не знаю	79	32	111	54	16	70
1 раз	15	7	22	15	7	22
да	6	2	8	10	5	15
нет	4	4	8	2	2	4
не знаю	5	1	6	3	0	3
2 раза	8	4	12	8	4	12
да	5	2	7	5	3	8
нет	3	1	4	3	1	4
не знаю	0	1	1	0	0	0
от 3 до 5 раз	2	1	3	2	1	3
да	1	0	1	1	1	2
нет	0	1	1	0	0	0
не знаю	1	0	1	1	0	1
больше 5 раз	2	1	3	2	1	3
да	0	0	0	2	1	3
нет	2	0	2	0	0	0
не знаю	0	1	1	0	0	0
проживаю здесь	1	0	1	1	0	1
да	0	0	0	1	0	1
нет	1	0	1	0	0	0
не знаю	0	0	0	0	0	0
Итого	242	108	350	242	108	350



Рис. 1. История как политический инструмент (т. е. пропаганда), чел.

Мы считаем, что в рамках научно-познавательного добровольного проекта «История Второй мировой войны глазами Германии» был выбран верный вектор развития, а именно знакомство с историей через призму учебников по истории, издаваемых в Германии. Таким образом, читатель имеет возможность увидеть другое представление событий и через сравнительный метод вступить в конфронтацию с самим собой, вынудить себя углубить знания и получить через различные источники более достоверную информацию, чем та, которой он владел до момента изучения статей нашего проекта. Подчеркнем, что целью проекта является исключительно предоставление читателю альтернативной точки зрения.

В завершение освещения результатов опроса хотелось бы обратиться к теме, которая никогда не освеща-

ется в школьных учебниках России (впрочем, и Германии тоже) и очень редко имеет место в российской прессе по сравнению с немецкой, — это российские (советские) немцы («Знакомо ли Вам словосочетание «российский (советский) немец/ка» (или «русский немец/ка»)»). В России огромный кластер отечественной истории, включающий, помимо прочего, и историю национальных меньшинств, находится или в забвении, или безвозвратно утрачен. На указанный выше вопрос из 350 респондентов положительно ответили 180 (51%); едва ли кто-то смог правильно ответить на вопрос с просьбой в нескольких предложениях описать, кого называют российским (советским) немцем («Кого именуют «российским (советским) немцем/кой» (или «русским немцем/кой») (достаточно нескольких предложений)»).

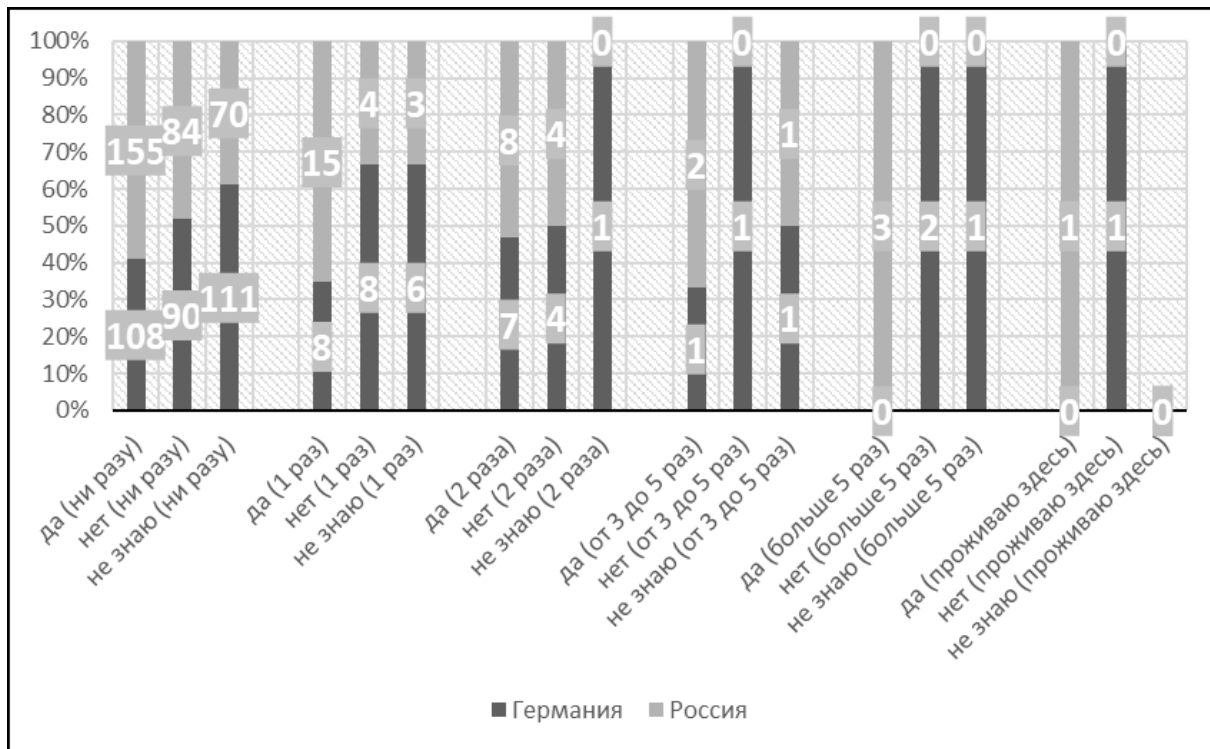
ПОЛИТОЛОГИЯ

Европейский союз и проблемы интеграции

Кованова Мария Сергеевна, студент магистратуры
Иркутский государственный университет

Европейский союз представляет собой прочное содружество держав объединенных общей политической системой, экономикой. Однако так было не всегда. Многие десятилетия страны пытались прийти к такой форме интеграции, который мы видим сейчас. Данная статья показывает историю начала интеграции государств Европы, основные проблемы с которыми с которыми столкнулись государства вступив в союз.

Ключевые слова: Европа, Европейский союз, интеграция, план, проблемы.

Интеграция стран обычно начинается в экономической сфере: образуется зона свободной торговли, ликвидируются торговые барьеры между государствами-членами. После того, как экономической интеграции между странами оказывается мало, то страны могут двигаться в сторону создания таможенного союза, создавать таможенную границу и определяют единый уровень тарифов. Дальше от таможенного союза они переходят к единому экономическому пространству. Именно такой схемой интеграции и пользовались в Европейском союзе.

История идеи объединения Европейских стран

Уже в Средние века в Европе, которая постоянно находилась в конфликтах и войнах, возникла идея о том, чтобы создать некую общую структуру между государствами. Она должна была представлять собой некую систему постоянных договоренностей между суверенами Европы, чтобы избежать в дальнейшем конфликтов. Мотив мира был доминирующим на этом этапе исторического развития.

В XVI в. герцогом Сюлли был представлен так называемый «великий проект» объединения европейских стран, и в котором ведущая роль отдавалась Франции. В подобных проектах авторы зачастую отдавали приоритет своей стране, что сказывалось на восприятии инициатив в других державах.

Век спустя началось постепенное движение в сторону составления более подробного плана и структуры общеевропейской организации. Одним из самых значимых проектов был выдвинут Уильямом Пенном, согласно которому будет создана парламентская ассамблея с разными институциональными структурами. Еще в течение долгого времени будет описываться структура будущей организации, создаваться планы, но окончательный вариант начнет формироваться только в начале XX в.

Австрийский граф Рихард Куденхове-Калери, являющийся одним из сторонников идеи об объединении стран в единый союз, который предотвратит последующие войны, активно общался с политиками по всей Европе и пытался доказать, что идея панъевропейства имеет смысл, одна-

ко так и не нашел единомышленников среди правительств стран. Идея вновь была отложена.

Когда в 1940-м г. Франция оказалась под ударом со стороны немецкой Германии, премьер-министр Великобритании Черчилль предложил создать объединение между Францией и Великобританией для совместного ведения обороны от нацистов. Во время второй мировой войны уже другие страны Европы заявили о необходимости прийти к форме мирного взаимодействия между странами и в 1949 г. был создан Совет Европы, который представлял собой международную организацию, содействующую сотрудничеству между ее государствами-участницами в различных сферах.

С появлением Совета, который носил сугубо формальный характер, Черчилль и другие идеологи, которые заявляли о необходимости начать интеграцию с политики, появились и те, кто считал, что интеграцию стран необходимо начать от конкретных форм экономической деятельности, что постепенно позволит выйти на полноценную интеграцию. Представителем данного направления был Жан Монне, французский предприниматель политический деятель, и именно данное направление получило наибольшую популярность среди политиков и привело к созданию Европейского объединения угля и стали в 1952 г. В него вошли 6 стран: Бельгия, Италия, Люксембург, Нидерланды, Франция и ФРГ. Началась выстраиваться логика, по которой будет строиться будущий союз. Отталкиваясь от общей экономики, интеграция будет распространяться на другие сферы в тех ситуациях, когда это будет возможным и желательным: политическая сфера, социальная и военная.

Холодная война снова приостановила процесс объединения стран поскольку возможность политической интеграции была очень ограничена, а вопросы безопасности оставались прерогативой НАТО. Соответственно ни о каком расширении в данный момент не могло идти речи из-за противостояния двух блоков. Только после того, как ограничения были сняты, процесс интеграции получил новый толчок и уже в 1993 г. был сформирован Европей-

ский союз. Теперь помимо общей экономической модели, страны начали взаимодействие в области правосудия, внутренних дел и внешней политики.

Проблемы интеграции

Европейский интеграционный процесс никогда не был прост. Он углублялся и расширялся, постоянно преодолевая возникающие проблемы. Усложнение задач и постановка амбициозных целей, которые иногда вступали в противоречие с возможностями союза, стали проявляться глобальные кризисы, которые приобретали системный и все более серьезный характер.

Основными противоречиями, с которыми столкнули страны, были:

— Государства-участники союза желают сохранить национальный суверенитет в наиболее чувствительных и значимых сферах

— Неготовность стран жертвовать своими национальными интересами

— Разделение общества на два лагеря: еврооптимисты (сторонники более сильного политического нарастания Европы) и евроскептики (те, кто не хочет превращения ЕС в федеративное государство)

— Попытки стран с более сильной политикой и экономикой диктовать правила малым и средним странам

— Состязательная патерналистская система ЕС и состязательная политическая система стран-членов, между дефицитом демократии в Евросоюзе и приверженностью принципам демократического государства на национальном уровне

Несмотря на то, что Европейский союз существует почти 30 лет, его система до сих пор является незавершенной. Многие исследователи считают, что решения, принятые Европейским союзом, являются не только провальными, но и серьезными ошибками в их политической стратегии. Одна из них — это пакетный прием 2004 и 2007 гг., согласно которому новые члены ЕС не только не получили должного экономического развития, но даже ухудшили свое социально-экономическое положение. Стоит так же вспо-

мнить Грецию, которая, став членом Европейского союза в 1981 г., потерпела крах своей экономики в ходе мирового кризиса. Вступив в ЕС, страна отказалась от самообеспечения, она установила жесткие квоты на производство некоторых товаров из-за чего вскоре пострадала сельскохозяйственная промышленность (напомним, что Греция является индустриально-аграрной страной, а это значит, что с/х является важным сегментом ее экономики). Однако Греция не единственная страна, которая стала жертвой жестких экономических законов Европы, к ним можно отнести Кипр и Португалию.

Одной не маловажной проблемой, которая актуально до сих пор это проблема беженцев и мигрантов. С 2014 г. на территорию Европы наблюдается резкое увеличение мигрантов из Сирии, Ирака, Ливана и других стран. Отсутствие четкого плана действий и различная политика относительно приема беженцев спровоцировало продолжение раскола в европейском обществе, страны стали восстанавливать свои внутренние шенгенские границы, чтобы отгородиться от соседей и остановить поток мигрантов на территорию своих стран. На данный момент проблема беженцев — это горькая реальность с которой пришлось столкнуться большинству европейских стран. Без кардинального решения всего комплекса соответствующих задач, включающих введение жесткого паспортного контроля, эффективной адаптации вновь прибывших, принятия широких мер законодательного и социально-гуманитарного характера, эту проблему не преодолеть.

Европейский союз — это развитая и сложная система, которая сталкивается с множеством вызовов, часть которых была описана в статье. На данный момент уже достигнуты определенные успехи развития экономических и политических отношений стран, однако все еще существует ряд проблем, которые не позволяют говорить о завершении интеграции всего европейского общества и только слаженная совместная работа всех государств-членов поможет в решении актуальных проблем и завершит процесс интеграции во всех сферах.

Литература:

1. Кондратьева Н. Б. Проблема сближения уровней социально-экономического развития стран ЕС на пороге XXI века. Дис. ... канд. экон. наук: 08. 00. 14: Москва, 2000. С. 7.
2. Никитенко Алексей Иванович Европейский Союз: проблемы внутренней интеграции // Среднерусский вестник общественных наук. 2009. № 2. URL: <https://cyberleninka.ru/article/n/evropeyskiy-soyuz-problemy-vnutrenney-integratsii> (дата обращения: 29.12.2020).
3. Уткин С. Европейский союз и проблемы интеграции. — URL: <https://postnauka.ru/longreads/49847>. — Текст: электронный. (Дата обращения: 20.12.2020)
4. Чурбанов В. Культурная интеграция Европы: образец для прагматиков и предостережения для простаков: М., 2007.

СОЦИОЛОГИЯ

Проблема доверия населения к органам власти в России

Глебов Никита Алексеевич, студент магистратуры;

Некрасова Светлана Максимовна, студент магистратуры
Курская академия государственной и муниципальной службы

Статья посвящена рассмотрению важного феномена — доверия населения к власти. В работе также оценивается уровень доверия к органам власти в России и определяется проблематика в данной сфере.

Ключевые слова: доверие, власть, население, политика.

Без доверия к власти в современном мире выстроить процветающую экономику трудно. Именно доверие обеспечивает привлечение инвестиций в регион, формирует экономическую социальную стабильность общества, повышает культуру ведения бизнеса и его социальную ответственность, обеспечивает обратную связь с населением. Но и в советское время, и в постсоветской России культура доверия к власти не сложилась — потому что доверие неоднократно подрывалось самим государством.

В словаре Ожегова доверие определяется как уверенность в чьей-нибудь добросовестности, искренности, в правильности чего-нибудь и основанное на этом отношении к кому- или чему-либо. Доверие формируется в результате длительного процесса, основу которого составляют искренность, добросовестность и честность представителя власти. Кроме этого, обязательно необходимо знание, поскольку отношение к кому- или чему-либо формируется только на основании знания, то есть любым способом полученной и затем упорядоченной информации. А весь процесс формирования доверия строится на коммуникациях с целевой общественностью, в результате которых поэтапно формируется знание, складывается отношение и наконец возникает доверие.

Итак, под доверием к власти стоит понимать оценку соотношения ожиданий тех или иных действий (решений) группы людей (власти) с их реальными действиями. При этом необходимо выделить две составляющие доверия: объективную (рациональную) и эмоциональную. К рациональной относится реальная способность и возможность совершить то или иное ожидаемое действие, а к эмоциональной — оценка доброжелательности этих действий (решений).

Данная проблема в политике и в целом до недавнего времени не была объектом специальных исследований. Данный аспект малоизучен и поэтому остается перспективной областью исследования с целью решения вопроса политической практики доверия.

За более чем двадцать лет экономических реформ доверие населения к власти так и не было восстановлено. Так,

например, бизнес по-прежнему предпочитает серую зону, чтобы уйти от налогов.

Проблема доверия населения к органам власти напрямую влияет на уровень ВВП страны. По уровню доверия России отстает от развитых стран.

Проведем оценку доверия населения к власти на основе социологических данных Всероссийского центра изучения общественного мнения (ВЦИОМ).

ВЦИОМ — старейший российский исследовательский институт в сфере социальных, политических и маркетинговых опросов и работает вот уже 30 лет начиная с 1987 г. Деятельность компании направлена на получение, анализ и распространение достоверной информации о состоянии и динамике социального развития, общественного мнения, массового сознания и поведения, характерных для различных социальных групп населения и территориальных общностей. [5]

Согласно данным ВЦИОМ, среди опрошенных сократилось число людей, выразивших доверие наиболее известным политикам: президенту, председателю правительства, лидерам действующих политических партий. И все же наибольшей популярностью пользуется Путин В. В. На протяжении многих лет доверие населения к нему остается стабильным и наибольшим среди остальных политиков.

Снижение доверия властям связано с экономическим кризисом и запросом на социальную справедливость, поправкам в Конституцию РФ, пенсионной реформой, пандемия COVID-19.

Индекс доверия населения органам власти в нашей стране низкий и сильно сократился за нынешний год, что отражено на Рис. 1.

Индекс доверия президенту с марта 2020 года сократился на 9 пунктов. Самый низкий показатель доверия у Медведева Д. А.

Восстановить доверие можно путём выполнения поставленных целей и обещаний: пока что многие решения, которые существовали в последние несколько лет в виде указов президента, не были достигнуты, а причины отсутствия результата не обсуждаются.



Рис. 1. Индекс доверия [5]



Рис. 2. Оценка проведения внутренней политики [5]

Очевидно, что для формирования высокого уровня доверия власти следует настроиться на постоянную информационную работу органов государственного управления на всех уровнях, раскрывающую все сферы деятельности органов государственной власти и необходимую для повышения культуры доверия в стране.

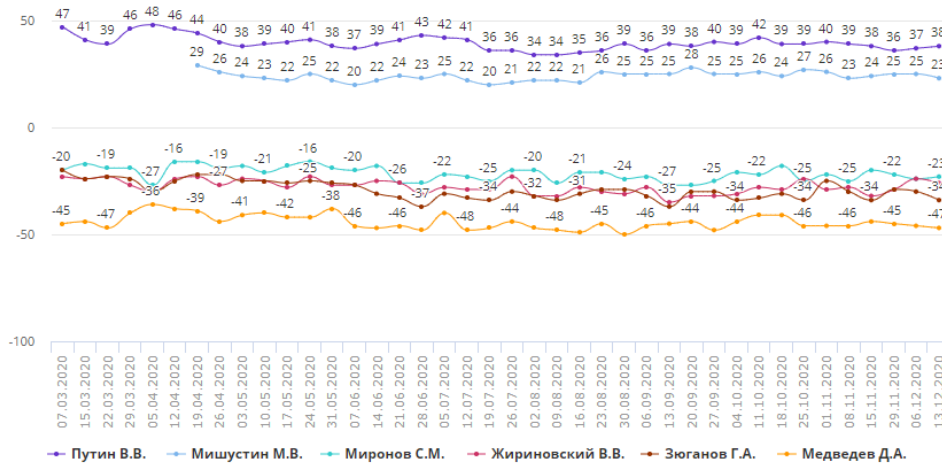
Теперь рассмотрим, как оценивают опрошенные граждане работу органов власти, используя индекс удовлетворенности политикой (рис. 2). Индекс показывает, насколько россияне в целом согласны с курсом внутренней/ внешней/ экономической/ социальной политики властей страны. Индексы по каждому из рассматриваемых индикаторов рассчитываются как разница между суммой положительных и средних оценок и долей отрицательных оценок.

В 2019 году наблюдается спад индекса удовлетворения работой органов власти. В ноябре 2020 года индекс составил 21%, это самый низкий показатель за весь год.

Согласно исследованию Edelman Trust Barometer 2020, которое охватывает 26 стран, Россия — государство с самым низким совокупным уровнем доверия людей к медиа, государству, бизнесу и негосударственным организациям.

В 2020 году Индекс потребительского доверия в России, который складывается из трех компонентов — оценки потребителями перспектив на рынке труда, уровня финансового благополучия и готовности тратить деньги, — достиг минимума за 15 лет наблюдений, говорится в исследовании The Conference Board и Nielsen. Россия и по этому показателю опять занимает одно из последних мест в мире — 61 из 68. [1]

Таким образом, стоит сделать вывод о критической ситуации в сфере доверия населения к органам власти. Ситуация только ухудшается и необходимо разрабатывать меры для поднятия индексов доверия и удовлетворенности властью.

На данном этапе развития нашей страны можно выделить следующие пути повышения доверия населения к власти:

- 1) Более четкое разграничение полномочий и ответственности между различными уровнями власти путем совершенствования законодательной базы.
- 2) Работа над таким явлением, как «открытость деятельности властей».

3) Повышения уровня компетентности, профессионализма и развития ПВК государственных служащих. Стили, методы и навыки работы с населением.

4) Решение «кадрового вопроса», работа над повышением доверия к конкретным политикам и лицам, замещающим государственные должности.

Литература:

1. Курневский, А. С. Доверие населения к власти как фактор развития государства / А. С. Курневский, М. Р. Дряев. — Текст: непосредственный // Исследования молодых ученых: материалы V Междунар. науч. конф. (г. Казань, декабрь 2019 г.). — Казань: Молодой ученый, 2019. — С. 61–63.
2. Куркова Д. В. Прогнозирование уровня доверия населения к органам государственной власти в РФ // Психология, социология и педагогика. 2016. № 8.
3. Мерсиянова И. В., Якимец В. Н., Пахомова Е. И. Доверие граждан к деятельности государственных служащих / Вопросы государственного и муниципального управления. 2012 № 4.
4. Радченко Д. Б. Роль социально-коммуникативной технологии в формировании доверия к органам государственной власти // Коммуникология: электронный научный журнал. 2017. № 3.
5. Официальный сайт Всероссийского центра изучения общественного мнения (ВЦИОМ): <https://wciom.ru/>.

ПСИХОЛОГИЯ

Особенности проявления одиночества у подростков из неблагополучных семей

Назарова Анна Борисовна, студент магистратуры
Московский государственный психолого-педагогический университет

Статья посвящена анализу отдельных аспектов проявления одиночества у подростков из неблагополучных семей. Предложены рекомендации по преодолению одиночества у подростков рассматриваемой категории.

Ключевые слова: подросток, одиночество, неблагополучная семья, ребенок, родители, психолого-педагогическое сопровождение, переживание, дети.

В настоящее время сложилась весьма противоречивая ситуация относительно понимания феноменологии одиночества в научной сфере и среди обывателей. Активное использование термина «одиночество» в обыденной жизни и научных источниках, значительный интерес к проблеме одиночества в русле отдельных отраслей психологии, частое обращение к этой проблеме в связи с исследованием других психологических феноменов [1], совмещаются в психологической науке с возрастанием уровня переживания одиночества в современном обществе.

Радикальное обновление ценностей и норм, переход к принципиально иным представлениям о должном и правильном, к новым эталонам поведения, формирование новых привычек и традиций происходит, главным образом, на стадии базовой социализации новых поколений. Как известно, трудность настоящего этапа общественного развития заключается в том, что произошел «разрыв» духовных ценностей предыдущих и нынешнего поколений. Настоящий период характеризуется автоматизацией общества, появлением одиночек даже в среде подростков, что вызывает серьезные воспитательные проблемы, требующие неотлагательного решения [2].

В силу своих возрастных особенностей подростки отличаются не только дезадаптированностью, но и психологической незащищенностью в социальной среде. Им свойственны такие полярные качества, как неуверенность и импульсивность, беспечность и тревожность, общительность и замкнутость, конформность и конфликтность, зависимость и самостоятельность (Н. Л. Денисов, И. Д. Егорычева, О. Г. Кравцов, В. Н. Максимова, О. Н. Манолова, В. М. Розин и др.). В результате межличностные отношения подростков характеризуются в ряде случаев напряженностью, непредсказуемостью и конфликтностью, а одним из наиболее острых ощущений становится чувство одиночества в подростковом возрасте. Одиночество подростков как явление, характерное для данного периода развития личности, представляет собой важное направление исследований в психологии развития [3].

В свою очередь, одиночество у подростков из неблагополучных семей имеет свои особенности, в связи с тем, что генезис одиночества может заключаться в самой неблагополучной семье подростка, неблагополучная семья может своим влиянием усугублять изучаемое чувство у подростков, либо может вовсе не оказывать должного внимания и помощи в «борьбе» с одиночеством подростку. То есть в целом, неблагополучная семья, деструктивно влияя на психику подростка, его нормальную социализацию в обществе, может стать предпосылкой к нарушению эмоционально-волевой сферы личности, и привести в дальнейшем к эмоциональному неблагополучию, которое может выразиться не только в проявлении чувства одиночества у подростка, но и трансформироваться в психические расстройства, девиантное поведение.

Говоря о работе с рассматриваемой категорией подростков необходимо отметить тот факт, что она быть персональной, с учетом особенностей каждого подростка, а также особенностей его внутрисемейного взаимодействия.

Психолого-педагогическое сопровождение подростков из неблагополучных семей должно быть направлено на предоставление подросткам возможности осознать причины своего одиночества и возможные пути его преодоления, помощи в развитии своих умений адекватно воспринимать других людей, их поведение, ситуации, возникающие и процессе общения, предоставление возможности увидеть себя глазами других людей, помочь осознать основные способы и приемы взаимодействия с другими людьми, сформировать индивидуальные способы эффективного общения, развивать умения конструктивно выражать свои эмоции, адекватно определять эмоции партнеров по общению.

Наиболее оптимальными средствами работы с подростками из неблагополучных семей представляются методы телесно ориентированной и игровой терапий, релаксации, элементов психодрамы.

Нельзя оставить без внимания и тот факт, что необходима комплексная работа с семьей ребенка, возможно, сотрудничество с органами опеки и попечительства, а также

иными организациями, в чьих полномочиях оказать комплексную психолого-педагогическую помощь рассматриваемой категории семей.

Работа с родителями подростков, испытывающих одиночество, должна быть направлена на информирование (просвещение) и консультирование родителей по вопросам эмоционального неблагополучия детей — его последствий, методов преодоления и профилактики и осу-

ществлена посредством бесед-консультаций, классных часов.

В качестве рекомендаций по профилактике одиночества у подростков из неблагополучных семей необходимы групповые занятия со школьным педагогом-психологом, направленные на обеспечение необходимыми знаниями умениями и навыками для самостоятельного преодоления одиночества.

Литература:

1. Коротеева Е. М. Ситуационные, личностные детерминанты и типы одиночества подростков: автореф дис... канд. психол. наук. — Омск: ОмГУ, 2011. — 27 с.
2. Реуцкая И. Е. Психологические особенности родителей и несовершеннолетних из неблагополучных семей // Прикладная юридическая психология. — 2011. — № 3. — С 85–94.
3. Третьякова О. А. Субъектность личности как условие преодоления одиночества в подростковом возрасте: автореф дис... канд. психол. наук. — Тамбов: Издательский дом ТГУ имени Г. Р. Державина, 2009. — 22 с.

Различия в переживаниях чувства одиночества у подростков из благополучных и неблагополучных семей

Назарова Анна Борисовна, студент магистратуры

Научный руководитель: Котенева Анна Валентиновна, доктор психологических наук, профессор Московский государственный психолого-педагогический университет

Статья посвящена рассмотрению связи между семейным неблагополучием и особенностями переживания одиночества у подростков, а также анализу особенностей переживания одиночества у подростков из неблагополучных семей.

Ключевые слова: подросток, одиночество, неблагополучная семья, ребенок, родители, психолого-педагогическое сопровождение, переживание, дети.

Современное общество, столкнувшись с автоматизацией общественных процессов, переходом к удаленной трудовой и учебной деятельности, предопределило появление так называемых «одиноких людей» не только в среде взрослого поколения, но и в среде детей, в частности, в среде подростков, что вызывает серьезные воспитательные проблемы, требующие неотлагательного решения [1]. «Яркое» переживание чувства одиночества присуще лицам подросткового возраста, однако какими бы ни были «дороги» подростка, приводящие его к одиночеству, важнее всего то, как он сам воспринимает это своё состояние, интерпретирует и как он его применяет. Плодотворное использование рассматриваемого состояния освобождает от драматической окраски.

Говоря об феномене одиночества у подростков из благополучных семей, необходимо отметить, что оно имеет особенности, в связи с тем, что происхождение рассматриваемого феномена очень часто может заключаться в самой неблагополучной семье, которая может своим влиянием усугублять переживание подростком одиночества, либо может вовсе не оказывать должного внимания и помощи в «борьбе» с ним [2].

Автором статьи было проведено эмпирическое исследование, направленное на выявление особенностей переживания одиночества у подростков из неблагополучных семей. Выборка исследования составила 30 учеников, из благополучных семей; 30 учеников из условно благополучных семей, проходящих обучение на базе школы города Москвы, среди учащихся 7–8 классов, в возрасте 13–14 лет, женского и мужского пола.

Подросткам предлагалось пройти четыре методики:

— опросник «Поведение родителей и отношение подростков к ним» ADOR Е. Шафера в модификации З. Матейчика и П. Ржичана, Л. И. Вассермана, И. А. Горьковой, Е. Е. Ромицыной;

— шкала субъективного ощущения одиночества (UCLA Loneliness Scale) Д. Рассела, Л. Пепло, М. Фергюсона (адаптация Н. Е. Водопьяновой);

— диагностический опросник «Одиночество» С. Г. Корчагиной;

— методика «Дифференциальный опросник переживания одиночества» Е. Н. Осина, Д. А. Леонтьева.

Исследование осуществлялось в несколько этапов:

1. Обоснование и определение методологического аппарата.

2. Изучение и анализ исследований, касающихся проблематики проводимого исследования.
3. Подборка диагностического материала.
4. Проведение программы пилотажного эмпирического исследования.
5. Анализ и описание полученных результатов, разработка рекомендаций по преодолению одиночества у подростков из неблагополучных семей.
6. Формулировка и оформление полученных результатов исследования.

В ходе проведенного исследования автором статьи были сформулированы следующие выводы:

1. Подростки из неблагополучных семей воспринимают родителей как более директивных, враждебных и автономных.
2. Субъективное ощущение одиночества преобладает в группе подростков из неблагополучных семей.
3. Такие виды одиночества как общее, диффузное, отчуждающее и диссоциированное преобладают в группе подростков из неблагополучных семей.
4. В группе подростков из неблагополучных семей выше выраженность изоляции, дисфории чем в группе подростков из условно благополучных семей.
5. В группе подростков из условно благополучных семей выше выраженность позитивного одиночества, чем в группе подростков из неблагополучных семей.

Литература:

1. Реуцкая И. Е. Психологические особенности родителей и несовершеннолетних из неблагополучных семей // Прикладная юридическая психология. — 2011. — № 3. — С 85–94.
2. Ганишина И. С. Психологическое влияние неблагополучной семьи на девиантное поведение несовершеннолетних: дис. ... канд. психол. наук. — Рязань, 2004. — 160 с.

Психологическое благополучие: проблемы и подходы к исследованию

Федотовских Диана Ягфаровна, студент магистратуры
Гуманитарный университет (г. Екатеринбург)

Статья посвящена обзору исследований психологического благополучия. Излагаются современные представления о психологическом благополучии. Проблема психологического благополучия актуальна на современном этапе развития общества, поскольку переживание человеком состояния собственного благополучия является основой его успешного функционирования в обществе. Изучение проблемы психологического благополучия имеет глубокие корни в философии, психологии, социологии и других науках.

Ключевые слова: благополучие, психологическое благополучие, проблемы благополучия, факторы психологического благополучия, субъективное благополучие.

Сегодня такое выражение, как психологическое благополучие, часто используется как в отечественной, так и в зарубежной психологии для лучшего понимания состояния человека в призмe взаимосвязи его психических, физиологических и многих других факторов.

6. Присутствует взаимосвязь между переживанием подростками чувства одиночества и восприятием ими родителей. Так, удалось установить, что восприятие подростками своих родителей как автономных связано с субъективным переживанием чувства одиночества, чувством изоляции и общим состоянием одиночества.

Восприятие подростками родителей как директивных связано с переживанием чувства отчужденности, дисфории и общим ощущением одиночества. Восприятие подростками родителей как враждебных связано с переживанием ими чувства отчужденности, изоляции, дисфории, диссоциированного одиночества, общего состояния одиночества.

Восприятие подростками родителей как непоследовательных связано с общим переживанием одиночества. Нам удалось установить и обратную связь с позитивным переживанием одиночества у подростков. Чем более выражено позитивное переживание одиночества — тем менее выражено восприятие подростками своих родителей как враждебных, переживание субъективным переживанием одиночества и чувством отчужденности у подростков.

Необходимо констатировать, что проведенная автором статьи работа, не отражает всех особенностей переживания одиночества у подростков из неблагополучных семей, в результате чего наличествует необходимость продолжения научно-практического изучения вопросов, описанных в данном исследовании.

Само слово «благополучие» достаточно широко представлено, и в науке, и в повседневном сознании людей. Однако, в то же время, само словосочетание, «психологическое благополучие» личности вошло в аппарат психологической науки относительно недавно, и в современной

психологии нет общепринятого определения. Его сложно дать в силу семантической неопределенности словосочетания «психологическое благополучие» личности, что всегда будет подразумевать определенную долю субъективизма, в зависимости от того, кто апеллирует данной формулировкой. Благополучие воспринимается как многоступенчатая конструкция, со сложным механизмом взаимодействия таких факторов, как: социальных, культурных, экономических, психологических, физических, а также духовных. В рамках психологии, и с учетом жизненного опыта, быть психологически благополучным, означает быть счастливым, успешным, удовлетворенным настоящим, одним словом, жить в гармонии с собой.

В психологических исследованиях можно найти перекликающиеся понятия «субъективное благополучие», «удовлетворенность настоящим», «счастье», «психологическое благополучие», «оптимизм», их можно определить, как синонимы. Я склонна согласиться в данном вопросе с исследователями, которые считают эти концепции близкими, но не идентичными.

Сам феномен психологического благополучия был определен в исследованиях Н. Брэдбурна. Он представляет термин «психологическое благополучие» и отождествляет его с субъективным чувством счастья и общего удовлетворения в жизни. Более того, сам автор ссылается на аристотелевское описание концепции «эвдемонии» как отражающей сущность психологического благополучия. Н. Брэдбурн отмечает, что он не включает в свою концепцию психологического благополучия ряд других широко используемых тезисов, таких как самоактуализация, самооценка, автономия, но в то же время исследователь отмечает, что эти понятия могут иметь области взаимного пересечения. [1]

Труды Э. Динера внесли существенный вклад в осознание феномена психологического благополучия. Он ввел понятие «субъективное благополучие». Фактически, определение данного понятия приближенно к той трактовке «психологическое благополучие», которая обозначена в концепции Н. Брэдбурна. Субъективное благополучие, по мнению автора, составляют три компонента: удовлетворение, приятные эмоции и неприятные эмоции, все эти компоненты составляют «субъективное благополучие». Здесь рассматривается когнитивная (интеллектуальная удовлетворенность в сферах жизни) и эмоциональная (наличие плохого-хорошего настроения) сторона принятия себя. Э. Динер считает, что большинство людей так или иначе судят о том, что с ними происходит, по принципу «хорошо — плохо», но такая интеллектуальная оценка всегда имеет соответствующую окраску эмоции. [3]

Социально-экономические факторы — важная часть психологического благополучия, но иногда они могут отсутствовать. Если подробно говорить о внешних факторах, то уровень доходов не имеет линейной зависимости от психологического благополучия, поскольку он определяется удовлетворением основных потребностей. Можно вывести формулу психологического благополучия: взаи-

модействие с другими людьми + активная социальная деятельность = увеличение показателей психологического благополучия и также положительная динамика социальных контактов.

Если же мы будем рассматривать психологическое благополучие в более узкой форме, как удовлетворение субъективно важных областей деятельности и поведения, то возможно, что его высшей формой станет самоактуализация.

При изучении индивидуальных внутренних психологических характеристик психологического благополучия респондентов было установлено, что оно связано с преобладанием положительных эмоций и высокой степенью удовлетворенности жизнью, эмоциональной стабильностью, отсутствием тревожности от эмоциональных проблем, энтузиазмом, самоконтролем, любовью к себе, преобладание позитивных мыслей и позитивного отношения к окружающему миру, к нашему прошлому, настоящему и будущему [2].

В трудах Минюровой С. А., Заусенко И. В. было выявлено, что личные качества, присущие человеку, характеризуют его стремление к личному развитию и служат личными детерминантами психологического благополучия. Те качества человека, которые отвечают за психологическое благополучие, являются определяющими мотиваторами, которые связывают отношение человека к себе и его стремлению к саморазвитию и самосовершенствованию.

По мнению Д. А. Леонтьева, благополучие определяется смыслом жизни: например, гедонистический образ жизни, основанный на стремлении к счастью и удовольствиям, является тупиком с точки зрения поиска и осознания смысла жизни и, следовательно, благополучия.

Уровень тревожности, который также относится к понятию «эмоциональная нестабильность» или в более запущенной форме «невротизм», является одним из наиболее изученных терминов психологического благополучия.

Многочисленные исследования, проведенные в рамках эвдемонического подхода к оценке психологического благополучия, подтверждают существование таких концептов, как «смысл жизни» и «личностный рост».

Основываясь на существенной разнице между гедонией и эвдемонией, К. Рифф разработал модель психологического благополучия, постулируя: 1) психологическое благополучие — это непрерывный личностный рост и полноценная ценность жизни; 2) эвдемоническое благополучие — следствие эффективной саморегуляции различных психологических и физиологических систем.

Изучая проблему психологического благополучия, можно выделить две позиции: внутреннюю, которая связана с самосознанием, особенностями личности и внешнюю, которая связана с возможностью повышения уровня благополучия. Анализ данных позиций приводит к выводу, что достижение психологического благополучия происходит в результате воздействия различных факторов. Большинство ученых (М. Аргайл, Э. Динер, Р. Эммонс, Джидарьян И. А., Л. В. Куликов, М. В. Соколова и др.) выделяют

объективные и субъективные факторы, влияющие на психологическое благополучие.

На мой взгляд, для анализа проблемы психологического благополучия большую значимость играют понятия свойства личности, отношения личности к себе и окружающему миру.

Психологическое благополучие представляет собой совокупность личностных ресурсов, которая обеспечивает субъективную и объективную успешность личности в сфере взаимодействия на уровне «человек-среда».

Можно предположить, что уровень психологического благополучия будет соответствовать удовлетворению потребностей на разных уровнях: жизненных (биологических) потребностей; социальные потребности, которые будут включать в себя желание принадлежать к определенной социальной группе (сообществу) и занимать в ней свое место. Пользоваться привязанностью и вниманием других, быть объектами их уважения и любви.

Данное построение согласуется с концепцией А. Маслоу, который предполагает, что степень самореализации личности соответствует иерархической структуре сферы

потребности. Оно основано на биологических потребностях человека, поэтому психофизиологические, социальные, и высшие позиции занимают так называемые «мета-потребности».

Для понимания субъективного благополучия важно, что теория А. Маслоу подчеркивает «переход» от одной потребности к другой в результате удовлетворения первой.

Таким образом, психологическое в которой необходимо выделить когнитивную и эмоциональную составляющие. Кроме того, психологическое благополучие есть результирующая реального успеха поведения и деятельности, удовлетворенности межличностными отношениями и общением.

Проблема психологического благополучия все чаще становится предметом исследований психологов. Это связано с острой необходимостью в науке и психологической практике определить, что является основой внутреннего баланса личности, из чего она состоит, какие эмоционально-оценочные отношения лежат в ее основе. Как она участвует в регуляции поведения, насколько это возможно помочь личности в решении проблемы благополучия.

Литература:

1. Идобаева О. А. К построению модели исследования психологического благополучия личности: психолого-развитийный и психолого-педагогический аспекты // Вестник Томского государственного университета. — 2011. — № 351. — С. 128–133
2. Кузнецова С. С., Осин Е. Н. Представления о счастливой и осмысленной жизни: связаны ли они с психологическим благополучием? // В кн.: Парадигма: философско-культурологический альманах / Отв. ред.: Н. Х. Орлова; под общ. ред.: М. С. Уваров. Вып. 19. — СПб.: Санкт-Петербургский государственный университет, 2012. С. 179–188
3. Павлоцкая Я. И. Социально-психологический анализ уровней и типов благополучия личности // Современные проблемы науки и образования. 2015. № 1 [Электронный ресурс] — Режим доступа: <http://cyberleninka.ru/article/n/sotsialno-psihologicheskii-analiz-urovney-i-tipovblagopoluchiya-lichnosti> (дата обращения: 11.10.2020).

Психологические особенности самоактуализации личности

Федотовских Диана Ягфаровна, студент магистратуры
Гуманитарный университет (г. Екатеринбург)

В статье проведен анализ исследовательского мнения о феномене самоактуализации личности. Выявлена закономерная связь самоактуализации с самореализацией, а также такими понятиями как личностная зрелость и психологическое здоровье, выделены некоторые особенности самоактуализации. Самоактуализация, как фундаментальное свойство психологически здоровой и зрелой личности, которое выражается в стремление к полной реализации своего потенциала, саморазвитию, сохранению и максимальному проявлению своих лучших качеств.

Ключевые слова: самоактуализация, самоактуализирующаяся личность, психологическое благополучие, личностные качества, психологическое здоровье.

Процесс формирования личности в современном мире напрямую коррелирует со стадиями социализации человека в их временной протяженности и таким образом зависит от развития технологий и научно-технического прогресса. Перед человеком, живущем в постоянно меняю-

щемся обществе, стоит задача одновременно существовать в разных культурных пластах, приспосабливаться к меняющимся условиям и обстоятельствам.

Термин «самоактуализация» впервые появился в трудах нейрофизиолога К. Гольдштейна, основные исследова-

ния которого в начале XX века были посвящены изучению психических нарушений при травмах мозга. Под термином самоактуализации, принято понимать желание человека определить на что он способен, где он сможет пригодиться и тем самым развить все свои природные таланты.

Самоактуализация в рамках исследований рассматривается с различных точек зрения: как механизм, который стимулирует саморазвитие, делающий его необходимой для существования потребностью, целью и жизненной стратегией (К. А. Абульханова -Славская, Т. И. Армеева, Е. И. Головаха). Самоактуализация всегда связана с процессом становления личности как субъекта интеллектуальной активности (Д. Б. Богоявленская, В. И. Слободчиков), со свободным выбором (В. А. Петровский), с саморегуляцией произвольной активности (В. А. Иванников, О. А. Конопкин), жизненным смыслом (Д. А. Леонтьев), с концепцией интегральной индивидуальности (В. С. Мерлин, Б. А. Вяткин, М. Р. Шукин, Л. Я. Дорфман).

Понятие «самоактуализация» не является новым для российской науки. «Самоактуализирующаяся личность» приравнивается к понятию «психологически здоровая личность».

В то же время, несмотря на различные определения самоактуализации многими авторами, все они объединены идеей стремления человека воплотить в жизнь свои врожденные навыки и умения, что является собой ядро понятия самоактуализации личности.

Под самоактуализацией мы понимаем постоянную реализацию личностью своих возможностей, способностей и талантов как совершение миссии, призвания, как наиболее полное познание себя и соответственно, принятие своей собственной изначальной природы. Человек таким образом в системе координат самоактуализации, рассматривается нами, одновременно как точка отсчета, начиная с которой он реализует все свои явные и неявные, (что возможно, даже важнее) способности и в тоже время, человек является конечной точкой для приложения вектора всех сил, направленных на раскрытие его способностей.

Изучение механизмов и условий саморазвития человека, использование заложенного в нем потенциала актуально в современной отечественной науке. В этом отношении самореализация определяется нами, как набор стратегий, которые стимулирует саморазвитие и превращает его в жизненно-необходимые потребности, цели.

В процессе социализации человек устанавливает разного рода связи (эмоциональные и т. д.) с другими людьми, которые имеют отличные от него знания и опыт. Эти связи могут выступать основой саморазвития, способом преодоления себя и средством актуализации. В процессе социализации человек познает мир и себя, переходя от идентификации к самореализации и наоборот, от познания к самопознанию, от оценки к самооценке, от социального контроля к самоконтролю. Для того чтобы успешно существовать в современных реалиях и быть конкурентно способным, вопрос саморазвития и самоактуализации являются необходимым и достаточным условием. [1].

В современной психологии самоактуализация рассматривается как наивысшая ступень самореализации. А. Г. Маслоу указывал на взаимосвязь развития (становления) личности и психического здоровья, что является следствием развитием и движения в сторону самоактуализации [2]. Таким образом можно рассматривать самоактуализацию как систему в развитии, как целостное образование, которое одновременно имеет несколько характеристик — процесса, состояния, черты личности, метапотребность, но не сводится одному из них. В целом самоактуализация представляет комплекс системных качеств, которые определяют раскрытие внутреннего потенциала человека в процессе его социализации через осознание и понимание собственной жизни в рамках общества. Самоактуализация представлена в системе личности, как своеобразная метасистема, представляющая разные уровни проявления своей социальной зрелости (высокий, средний и низкий), разные типы личной реализации в процессе самореализации (альтруистический и эгоистичный) [4, с. 69].

Философский и психолого-педагогический анализ проблемы самоактуализации личности имеет не только научный, но и практический смысл. Дихотомия самоактуализации очевидна. С одной стороны, в человеке содержится источник для реализации его в качестве успешного во всех смыслах полноценного члена социума. С другой стороны, именно эти начальные условия мешают ему начать действовать решительно, последовательно и методично. Эта проблема обостряется в современную эпоху модернизации всех сфер человеческой и общественной жизни, когда развитие инновационного общества сталкивается с все новыми проблемами.

Понятие «самореализация» традиционно связывают с одной из зарубежных теорий личности, разработанной в контексте гуманистической педагогики и психологии. Однако феномен самореализации также изучается в областях философии, социологии, биологии в связи с различными концепциями и на разных уровнях обобщения. Это отражается в разнообразии трактовок понятия «самореализация» при наличии синонимичных понятий. В науке используются различные термины, близкие к этому понятию: «самоутверждение», «самовыражение», «самораскрытие», «самодетельность», «самообразование», «самосовершенствование», «самореализация», «самореализация», «трансцендентность». [3, с. 84]

В философских исследованиях понятие «самоактуализация» рассматривается как составной элемент понятия «самореализация», а иногда и как его синоним. Само понятие «самореализация» в философии трактуется неоднозначно.

На основании анализа исследователей проблемы самоактуализации можно сделать следующие выводы: самоактуализация — это свойство психологически здоровых людей; самоактуализация — это естественная тенденция к внутреннему саморазвитию человека; это фундаментальное свойство зрелого человека, целью которого выступает

борьба за полноценную реализацию собственного потенциала, развитие таких качеств, как автономность личности, способность к личному и профессиональному самоопределению и прочее.

Литература:

1. Челомбицкая, Марина Петровна. Интеллект и креативность как факторы самоактуализации человека в инновационном обществе: автореферат дис... кандидата философских наук: 09.00.11 / Челомбицкая Марина Петровна; [Место защиты: Дон. гос. техн. ун-т]. — Ростов-на-Дону, 2009. — 27 с.
2. Маслоу А. Самоактуализированные люди: исследования психологического здоровья // Мотивация и личность / Пер. с англ. А. М. Татлыбаевой. СПб. 2018 [Электронный ресурс] // PSYLIB. Самопознание и наше мышление. Психологические книги: психологическая библиотека клуба «Познай себя»: URL: <http://poznaisbya.com/psylib/books/masla01/txt11.htm> (дата обращения 12.10.2020).
3. Недашковская М. А. Самореализация личности как феномен культуры. М. 2016. 153 с.
4. Яценко Е. Ф. Ценностно-смысловая концепция самоактуализации: дис... д-ра психол. наук / Е. Ф. Яценко. СПб. 2012. 249 с.

Особенности развития личности в юношеском возрасте в контексте процессов социализации и индивидуализации

Чернова Александра Денисовна, студент магистратуры
Астраханский государственный университет

В статье рассматривается период юности с точки зрения развития личности. Обозначены основные закономерности развития, итоги социализации и индивидуализации в изучаемом возрастном периоде.

Ключевые слова: юность, развитие, развитие личности, социализация, индивидуализация.

Период становления взрослого человека проходит несколько стадий, захватывая и отрочество и юность. На каждом из возрастных этапов есть свои новообразования, социальная ситуация развития, задачи развития и прочее. Особого внимания заслуживает период юности, так как именно в этот период начинается происходить осознанное самоопределение, обособление от взрослого, формирование мировоззрения и ценностей и так далее. Многие из исследователей говорят о том, что ведущей деятельностью в ранней юности является профессиональное самоопределение. Психологическую базу для самоопределения в ранней юности составляет потребность юности занять внутреннюю позицию взрослого человека, осознать себя в качестве члена общества, определить себя в мире. Д. И. Фельдштейн справедливо считает, что в юношеском возрасте процесс развития определяется трудом и учением. А также являются основным видом деятельности [4].

Мухина В. С. считает, что в период юности перед человеком возникает проблема выбора жизненных ценностей. Происходит формирование внутренней позиции по отношению к себе, к другим людям и к моральным ценностям. Безусловно, это является сложной и трудной духовной работой. Данное явление происходит путем принятия или отклонения исторически обусловленных норм и правил, ценностей, которые предшествовали развитию в период отрочества. Это достигается с помощью анализа и сопо-

ставления общих норм и ценностей, и своих, собственных ценностных ориентаций. Таким образом, юноша выбирает для себя единственную приемлемую и верную для него жизненную позицию [1].

Помимо этого к периоду поздней юности человек начинает овладевать своими защитными механизмами, которые не только укрепляют его, но и защищают. Также в данном возрастном этапе имеет место быть рефлексия, которая позволяет предугадать возможное поведение другого человека и подготовить встречные действия. Не стоит забывать и о том, что юность в некоторых периодизациях является и ранней молодостью. Это связано с процессом социализации, то есть человек, пройдя путь онтогенетической идентификации с другими людьми, перенимает наиболее важные и необходимые для зрелой личности социальные качества, а также правила поведения в обществе.

А также в юношеский период немного по-иному развивается механизм идентификации — обособления как противоположных тенденций социализации личности. Это можно обозначить с двух противоположных сторон. То есть в первом случае, способность переживать любые эмоциональные переживания, будь они своими или других людей, находится в стадии обострения. Результатом этого является процесс идентификации ее последствия, то есть идентификация делает человека не только богаче духовно, но и ранимее. Во втором случае, в стадии обострения находится потребность к обособлению. Это проявляется в стремле-

нии сохранить свою индивидуальность и реализовать свои притязания на признание в обществе [2].

Следует отметить, что процесс идентификации — обособления имеет некоторые особенности. Так как в юности человек одновременно эмоциональнее и рациональнее, чем в других возрастных периодах. Возникает конфликт между стремлениями к социальности и индивидуальности. Его результатом является приобретение черт зрелой личности. К ним можно отнести следующие: независимость и понимание необходимости некоторой конформности, ответственность.

Фельдштейн Д. И. в своих известных трудах говорит о том, что юношеский период подразумевает под собой такое состояние, сущностью которого является процесс интеграции молодого человека в социальный строй общества, что предусматривает приобретение качеств зрелой личности. Само взросление, то есть переход от детства к взрослости, через юность, определяется реализацией освоения социального опыта, положительного или отрицательного. Человек выступает тут как активно действующий субъект, который в процессе овладевает культурой и нормами в отношениях, в взаимодействии, при этом объективно воспроизводя социальное. Следует отметить, что уровень, характер, степень присвоения этого социального, безусловно, зависят от достижений человечества и особенностей развития, функционирования конкретно-исторического общества, представителем которого является данный субъект, а также особенности этого субъекта [3].

Обратимся к понятиям социализации и индивидуализации и разведем их. Социализация — это присвоение общественных норм. Индивидуализация — понимание и утверждение себя, своего Я как субъекта. Сами процессы дают субъекту возможность освоения социального путем непрерывного изменения пространства его «социального созревания», при этом сохраняется тенденция увеличения степени свободы, роста и усложнения роли сознательного. Надо заметить, что субъект не только присваивает, но и воспроизводит это социальное в будущем при этом учитывает и свое отношение к нему, тем самым превращает социальное в индивидуальное. Безусловно, это развитие происходит по-разному из-за особенностей индивида и характеристик среды [4].

Социальное в его проявлении в индивидуальном представляет собой сублимацию. Человек, осознавая себя лич-

ностью, испытывает потребность реализации этой сублимированной сущности, пропуская её через себя и формируя свою собственную позицию — индивидуализируясь.

Таким образом, в процессе социализации и индивидуализации происходит осознание, присвоение и реализация социальных норм, принципов, отношений. Помимо этого происходит и присвоение и реализация нового уровня самосознания, тем самым человек воспроизводит в своей деятельности присвоенное социальное и обеспечивает соответствующие возможности в этом воспроизводстве и формировании новой социальной позиции. Благодаря этому и протекает социальное взросление и проявляется степень социальной зрелости личности.

Л. Кольберг говорит о том, что в юношеском возрасте преобладает групповой уровень идентичности, то есть оценивание поступка происходит исходя из мировоззренческих и поведенческих установок референтной группы, помимо этого юноши и девушки переходят на постконвенционный уровень морального развития. Данный уровень характеризуется одновременной выраженностью индивидуально-личностного и общечеловеческого уровней идентичности [2].

Поливанова К. Н. выделяет два варианта соотношения процессов социализации и индивидуализации в юношеском возрасте. Первый случай характеризуется отказом личности от принятия собственных самостоятельных решений, ориентируясь на значимое социальное окружение. Причинами такого может служить давление социума, стремление быть лучшим для кого-то, несоответствие ожиданиям, доверие авторитетному окружению, низкая значимость важнейших жизненных выборов. Второй вариант характеризуется отвержением норм, правил и оценок социума, негативным отношением к нему, переживанием своей собственной исключительности, отказом от поиска собственного самоопределения, профессионального определения, борьбой с существующим мировоззрением и мироустройством [5].

Таким образом, подводя итог всему сказанному, следует отметить, что процессы социализации и индивидуализации являются основополагающими в развитии личности. Развитие личности в таком случае заключается в освоении социального и воспроизведение его в собственном индивидуальном опыте, формировании собственной позиции, реализации нового уровня самосознания.

Литература:

1. Мухина В. С. Возрастная психология. С. 420–423.
2. Фельдштейн Д. И. Взросление и развитие взрослого человека. // «Мир психологии и психология в мире». — 1999 г. — № 2.
3. Фельдштейн Д. И. Психология развития. С. 190–191.
4. Фельдштейн Д. И. Социализация и индивидуализация — содержание процесса социального взросления. // «Мир психологии и психология в мире». — 1998 г. — № 1.
5. Поливанова К. Н. Психология возрастных кризисов. М.: Академия, 2000.

ПЕДАГОГИКА

Специфика работы с детьми, имеющими ограниченные возможности здоровья

Агаркова Алла Борисовна, студент магистратуры
Московский городской педагогический университет

В статье представлен авторский взгляд на особенности коррекционной работы учителя-дефектолога с детьми, имеющими особые возможности здоровья. Дано описание основных этапов проведения работы, а также раскрыты основные методики по предъявлению коррекционного материала.

Ключевые слова: адаптация, психические процессы, дети с ограниченными возможностями здоровья, коррекция.

Features of corrective work with children with limited health opportunities

The article presents the authors view on the features of corrective work of a defectologist teacher with children with limited health opportunities. A description of the main stages of the work is given. As well as the main methods for presenting the correction material are disclosed.

Keywords: adaptation, mental processes, children with disabilities, correction.

В настоящее время накоплен конструктивный практический опыт работы с детьми с ограниченными возможностями здоровья в центре «Планета Я» г. Красноармейска, Московской области, где они проявляют и реализовывают себя, посредством занятий с педагогами и дефектологами, психологами и другими специалистами. Основной целью занятий, проводимых в центре, является коррекция, развитие возможностей, адаптация в коллективе и раскрепощение детей, формирование у них уверенности в своих силах [3].

Работа учителя-дефектолога в центре Планета Я ведется со следующими категориями детей: с детьми, имеющими задержку психического развития, школьниками, у которых диагностированы дислексические и дисграфические нарушения и детьми с расстройствами аутистического спектра. В нашей педагогической практике также встречались дети с сочетанными нарушениями, с нарушениями слуха, зрения, детским церебральным параличом, тяжелыми нарушениями речи и другими категориями детей.

Перед началом обучения у специалиста центра, каждый ребенок проходит медико-психолого-педагогическое обследование, на котором выявляется вид и степень нарушения, уточняется состояние основных психических функций, особенности познавательных процессов, степень развития основных мыслительных операций, уровень речевого развития. Специалист, который будет работать непосредственно с ребенком проводит более развернутую входящую диагностику, заполняет диагностические карты, составляет индивидуальную программу развития, заполняет необходимую документацию.

Одной из основных целей коррекционно-развивающей работы с детьми с ОВЗ являются формирование и развитие социальных представлений. Такого ребенка, прежде всего, необходимо социализировать как среди сверстников, так и среди взрослых. К сожалению, часто эти дети не посещают дошкольных образовательных учреждений, поэтому к школьному возрасту испытывают еще большие затруднения при адаптации. Сфера общения практически выпадает из их развития, потому что в силу особенностей ребенка, родители обычно стесняются выходить с ними на детские площадки или приглашать в гости других детей. Следовательно, такие дети не имеют даже элементарных навыков общения. Специалисту необходимо доносить до родителей степень важности данного аспекта, а также обучать ребенка различным формам и приемам общения и взаимодействия [2].

Основу дефекта при задержке психического развития составляет недоразвитие всех сторон познавательной деятельности. Также дети в подавляющем большинстве адекватно воспринимают окружающий мир, однако сам процесс восприятия мира малоактивен.

Особенности их памяти вызывают значительные трудности при изучении нового материала, появляется необходимость многократного повторения пройденного материала. Незначительные детали и второстепенные признаки предметов и явлений фиксируются плохо или совсем проходят мимо внимания таких детей.

Основная коррекционная работа ведется по развитию высших психических функций, формированию познавательного интереса и познавательной активности, развитию

речи, формированию пространственно-временных, величинных и количественных представлений и много другое. Эта работа объемная и долгосрочная, обычно дети с особыми возможностями здоровья требуют сопровождающей помощи специалиста на протяжении всего периода школьного обучения.

Еще одно направление работы — коррекция проявлений дислексии и дисграфии. Применительно к младшим школьникам правильнее говорить не о расстройстве, а о трудностях овладения письменной речью. В сложных психофизических процессах, которые представляют из себя чтение и письмо, участвуют и зрительный, и речедвигательный, и речеслуховой анализаторы. В процессе чтения и письма у детей с нормой устанавливается тесная связь и взаимообусловленность между этими анализаторами, а при особенностях в развитии она нарушена.

Дислексия у детей с относительно сохранным интеллектом представляет собой парциальную задержку развития, для которой характерным явлением являются ряд особенностей: сочетание с психическим инфантилизмом, выраженная неравномерность психического развития, определенные особенности структуры интеллекта.

Работа с детьми, имеющими нарушения письменной речи ведется по программе И. Н. Садовниковой «Нарушения письменной речи у младших школьников», которая включает в себя несколько этапов работы: коррекционная работа на фонетическом уровне, которая заключается в развитии звукового анализа слов, развитии фонематического восприятия (дифференциации фонем, имеющих сходные характеристики). В основе формирования звукового анализа положена постоянная опора на цифровой ряд, в которой ребенок соотносит по очереди буквы слова с цифрами; коррекционная работа на лексическом уровне, основными задачами которой являются: количественный рост словаря, качественное обогащение словаря, а также очищение словаря от искаженных, просторечных и жаргонных слов; коррекционная работа на синтаксическом уровне, где отрабатывается осознанное построение предложений, усвоение детьми сочетаемости слов, обогащение фразовой речи путем ознакомления детей с явлениями многозначности, синонимами, антонимами, омонимами [5, С. 49].

На протяжении первых двух лет школьники упражняются в различных видах письма, каждый из которых имеет определенное значение для формирования навыков полноценной письменной речи (списывании как с рукописных, так и с печатных текстов, слуховых и графических диктантах). Во всех видах письма чтение выполняет функцию контроля. Вся работа не преследует цели обучить детей правописанию, а является одним из средств устране-

ния аграмматизмов как в устной, так и в письменной речи учащихся.

Специфика обучения в ПМПС центре «Планета Я» детей с расстройствами аутистического спектра зависит от того, что дети проводят на занятиях короткий период времени. Но даже в таком сокращенном варианте необходимо создать условия для адаптации ребенка в среде, для его социализации и обеспечения развития по разным направлениям. Поэтому принципиально важно правильно распределить это время. Вся система образовательной работы выстраивается в соответствии с адаптированной индивидуальной программой и зависит от уровня тяжести расстройств аутистического спектра, так как без существенной развернутой поддержки взрослого организовать свою деятельность ребенок с РАС не в состоянии. По РЕР диагностике (Psychoeducational Profile) определяется общий уровень развития ребенка, а также уровень дезадаптивных проявлений по шкале Вайнленда [4, С. 53].

Цель программ: коррекция дезадаптивного поведения, формирование социально — бытовых навыков и развитие навыков общения.

Постепенно вводится отработка полученных навыков в подгруппе, но основные элементы деятельности формируются индивидуально.

Методика организации занятий состоит из нескольких этапов. На начальном этапе специалист находится напротив ребенка. Для создания комфортной среды детям с РАС необходима обедненность окружающего пространства, отсутствие отвлекающих предметов. Все игрушки убраны, стоит ширма, пространство ограничено. Прежде всего, определяем возможности ребенка и уровень сформированности знаний, умений, навыков. Затем находим направление совместной деятельности, которая проходит без провокативно-деструктивных действий (рисование, штриховка, пение, манипулятивная деятельность с каким-то предметом). Эта деятельность и послужит началом процесса взаимодействия с педагогом и усвоения новых знаний, умений, навыков [1, С. 46]. Здесь все настолько индивидуально, что педагогу предстоит сложная задача. На начальных этапах работы с такими ребятами главное — научиться понимать их чувства, найти способы их выражения, научить этому детей. Карточки, написанные слова, при последующих этапах и более высоких уровнях развития детей — произносимые слова. Параллельно ведется работа над обогащением словаря детей.

Со всеми детьми ведется работа по нормализации поведения, устранению проявлений негативизма и агрессии, коррекции нежелательного поведения и формированию самоконтроля в различных видах деятельности.

Литература:

1. Аршатская О. С. Психологическая помощь ребенку раннего возраста при формирующемся детском аутизме // Дефектология. 2005. № 2. — с. 46

2. Бабаева Е. В., Ганьшина Г. В., Муравьева Ж. В. Организация досуга детей с ограниченными возможностями здоровья средствами социально-культурной анимации // Современные проблемы науки и образования. 2016. № 6; URL: <http://www.science-education.ru/article/view?id=25544>
3. Ганьшина Г. В., Агаркова А. Б., Муравьева Ж. В. Формирование навыков технического творчества у детей с задержкой психического развития. Перспективы развития современной культурно-образовательной среды столичного мегаполиса: Материалы научно-практической конференции института культуры и искусств Московского городского педагогического университета. Под общей редакцией С. М. Низамутдиновой, 2018
4. Лебединская К. С., Никольская О. С. Диагностика раннего детского аутизма: начальные проявления. -М.: Просвещение, 2004. — с. 53
5. Садовникова И. Н. Нарушение письменной речи у младших школьников. — М., 1995

Организация работы с дошкольниками с задержкой психического развития по формированию коммуникативных навыков посредством проектной деятельности

Карпова Наталья Петровна, кандидат педагогических наук, доцент;
Верещагина Анна Николаевна, студент магистратуры
Удмуртский государственный университет (г. Ижевск)

Целью данной работы является рассмотрение особенностей общения и коммуникативных навыков у детей с задержкой психического развития, а также представление аспектов программы по формированию коммуникативных навыков у дошкольников посредством проектной деятельности.

Ключевые слова: общение, коммуникативные навыки, дошкольники, задержка психического развития, взрослые, педагог, проектная деятельность, проект, программа.

Дошкольный возраст — это период, когда ребенку необходимо общение с окружающими его людьми, в результате чего формируются представления малыша о себе и собственных возможностях, происходит формирование его как полноценной личности. Но когда речь заходит о ребенке с задержкой психического развития, задачи научить его общению в процессе межличностного взаимодействия усложняются.

М. С. Певзнер, Е. С. Слепович, Р. Д. Триггер, У. В. Ульяенкова и др. отметили недостаточность развития и незрелость коммуникативных навыков у детей с задержкой психического развития.

У детей данной нозологической группы возникают трудности вступать в сотрудничество со взрослыми и сверстниками, они малоактивны, неразговорчивы, отмечается сниженная чувствительность к инициативе других. Часто дети стараются избежать речевого контакта, предпочитая взаимодействовать с игрушками и окружающими предметами. Стоит отметить, что дошкольники с задержкой психического развития во время занятий или игровой деятельности нередко отвлекаются, переключают свое внимание на посторонние предметы и явления, им тяжело сконцентрироваться на той информации, которую им говорят, не могут продолжить мысль собеседника, формулировать вопросы и отвечать на них, устанавливать причинно-следственные связи и умозаключения, а также аргументировать свою точку зрения, свои высказывания. Снижение мотивации в общении приводит к со-

держательной бедности, структурной неполноте используемой речевой продукции [2, с. 388].

Уровень сформированности коммуникативных навыков у дошкольников с задержкой психического развития в общении со взрослыми и сверстниками находится на достаточно низком уровне. Поэтому необходим поиск новых возможностей для повышения качества и эффективности образовательной деятельности по формированию коммуникативных навыков у детей. Особую роль играет данное направление в образовании и социализации детей с ограниченными возможностями здоровья.

Внедрение проектной деятельности в дошкольных учреждениях стало зарождаться сравнительно недавно и успешно развиваться [3, с. 3]. В работах Н. Г. Алексева, Е. С. Полат, А. И. Савенкова, Г. К. Селевко, В. И. Слободчикова и др. представлены различные точки зрения на организацию проектной деятельности обучающихся.

Использование проектной деятельности в обучении дошкольников, а в частности, детей с задержкой психического развития — достаточно молодая актуальная тема. Во-первых, у ребенка с ограниченными возможностями здоровья появляется возможность получить положительный социальный опыт, что является неотъемлемой задачей в коррекционном процессе. Ребенок благодаря проектной деятельности может вносить что-то новое в свое социальное окружение, и, если это представляет интерес для других людей, он оказывается в ситуации социального принятия, которая стимулирует его личностное развитие [1, с. 3].

Во-вторых, при определении темы и идеи проекта, педагог учит ребенка делать выбор самостоятельно, осознавать и формулировать цели, желания, проблемы, что определенным образом воздействует на развитие мыслительных процессов.

В-третьих, на этапе реализации проекта открываются широкие возможности в организации совместной деятельности дошкольников, педагогов и родителей, создается почва для проявления и развития индивидуальности детей, осознания ими своих интересов, склонностей, способностей.

Образовательная деятельность в дошкольных образовательных учреждениях регулируется Федеральным государственным образовательным стандартом дошкольного образования (далее ФГОС ДО). В документе представлены приоритетные образовательные области, которые включают в себя «социально-коммуникативное развитие» и «речевое развитие». Для данных областей в стандарте перечислены задачи и целевые ориентиры. Условно выделим те, которые регулируют коммуникативное развитие: усвоение норм и ценностей, принятых в обществе; развитие общения и взаимодействия ребенка со взрослыми и сверстниками; становление самостоятельности, целенаправленности и саморегуляции собственных действий; развитие эмоциональной отзывчивости, сопереживания, формирование готовности к совместной деятельности со сверстниками; владение речью как средством общения и культуры; обогащение активного словаря; развитие связной, грамматически правильной диалогической и монологической речи [4].

Определив важность проблемы коммуникативного развития детей с задержкой психического развития и актуальность использования проектной деятельности в дошкольных учреждениях, на базе МКДОУ № 138 компенсирующего вида г. Кирова была разработана и реализована программа «Волшебный мир общения», целью которой было формирование коммуникативных навыков у дошкольников с задержкой психического развития посредством проектной деятельности. В апробации программы принимали участие пятнадцать дошкольников с задержкой психического развития старшего дошкольного возраста, их родители и педагоги.

При реализации программы учитывались требования ФГОС ДО к организации и содержанию образовательной деятельности в ДОО по освоению дошкольниками образовательных областей «Социально-коммуникативное развитие» и «Речевое развитие» [4] при реализации комплексного подхода и взаимодополнении образовательных областей «Познавательное развитие», «Художественно-эстетическое развитие», «Физическое развитие» при использовании различных видов деятельности (игровая, коммуникативная, познавательная — исследовательская, музыкальная, изобразительная, трудовая, двигательная, восприятие художественной литературы, конструирование).

Программа была реализована в три этапа в течение девяти месяцев. Подготовительный этап проводился с сентя-

бря по ноябрь и включал в себя обследование коммуникативных навыков у дошкольников с задержкой психического развития, а также условий, созданных для их формирования. Далее была проведена работа с родителями и педагогами дошкольного образовательного учреждения с целью обоснования необходимости реализации программы и ознакомления с ее задачами, методами, средствами и ожидаемыми результатами.

С декабря по апрель проходил основной этап. В рамках проектной деятельности были реализованы 4 проекта: «Мой ласковый и нежный зверь», «Поможем братьям нашим меньшим», «Моя дружная семья», «Я — будущий первоклассник». Проектная деятельность была включена в АООП для детей с задержкой психического развития, составленную на основе пособия С. Г. Шевченко «Подготовка к школе детей с задержкой психического развития».

Непосредственная образовательная деятельность, проводимая педагогами в рамках проекта, носила интегрированный характер и включали в себя направления по формированию коммуникативных навыков: умение сотрудничать со взрослыми и сверстниками, слушать и слышать, воспринимать и понимать (перерабатывать) информацию, конструировать «текст для другого» (говорить самому).

Организация проекта включала в себя три ступени. На первой ступени определялась тема, интересная и сильная для всех предполагаемых участников проекта, в том числе для детей с задержкой психического развития, а также соответствующая материально-техническим возможностям дошкольного образовательного учреждения и уровню подготовки специалистов. Далее определялись мотивы участия детей в предстоящей деятельности. Введение в тему было связано с использованием модели «трех вопросов»: «Что знаю?», «Что хочу узнать?», «Как узнать?».

На второй ступени реализовывался сам проект через различные виды деятельности, включая совместную работу участников проекта.

Третья ступень предполагала социальную презентацию нового материального продукта, имеющего ценность для детей.

В протяжении всего второго этапа уделялось большое внимание на работу с родителями и педагогами. Для решения вопроса выработки оптимальной тактики общения ребенка в семье, а также со взрослыми и сверстниками в ДОО с педагогами и родителями проводились индивидуальные консультации, семинары — практикумы, педагогические диспуты, совместные занятия с детьми и праздничные мероприятия.

На третьем итоговом этапе, который проходил в мае, после повторного обследования коммуникативных навыков у дошкольников с задержкой психического развития были подведены итоги и оценка эффективности программы «Волшебный мир общения». В результате реализации программы уровень сформированности коммуникативных навыков у дошкольников с задержкой психическо-

го развития вырос. Таким образом, полученные результаты доказали эффективность программы, ее актуальность и необходимость реализации в дошкольном образовательном учреждении.

Литература:

1. Веракса Н. Е. Проектная деятельность дошкольников: пособие для педагогов дошкольных учреждений / Н. Е. Веракса, А. Н. Веракса. — М.: Мозаика-Синтез, 2014. — 64 с.
2. Карпова Н. П. Исследование коммуникативных навыков у дошкольников с задержкой психического развития / Н. П. Карпова, А. Н. Верещагина. — Текст: непосредственный // Молодой ученый. — 2020. — № 52 (342). — с. 385–388.
3. Румянцева Е. А. Проектная деятельность в практике обучения детей 3–7 лет / Е. А. Румянцева. — Волгоград: Учитель, 2020. — 159 с.
4. Федеральный Государственный образовательный стандарт дошкольного образования [Текст]: утвержден приказом Министерства образования и науки Российской Федерации от 17 октября 2013 г., № 1155 / Министерство образования и науки Российской Федерации. — Москва: 2013 г.

Цифровая зависимость — проблема XXI века

Шмаль Сергей Николаевич, старший преподаватель;

Янев Живко, ассистент

Российский университет транспорта (МИИТ) (г. Москва)

Ключевые слова: цифровая зависимость, Европейский Союз, цифровые устройства, здоровый образ жизни.

С развитием технологий и появлением новых цифровых устройств феномен цифровой зависимости с каждым годом становится все шире и масштабнее, особенно среди детей. Это новая проблема в современном обществе.

Согласно последнему отчету Всемирной организации здравоохранения (ВОЗ), использование цифровых технологий детьми во всем мире за последние четыре года увеличилось почти на 50 процентов. В частности, у детей быстро развиваются цифровые привычки. И виной этого является использование смартфонов и гаджетов. Отчет ВОЗ показывает, что количество детей и подростков, имеющих проблемы с поведением, выше в развивающихся странах, где цифровые технологии более доступны. Детская зависимость от цифровых устройств стала реальностью, с которой необходимо бороться и предотвращать.

«Мы должны регулировать использование мобильных телефонов, планшетов и других устройств как можно раньше в детстве и до того, как дети начнут пользоваться смартфонами или другими технологиями», — говорит Витенис Андриякайтис, комиссар Европейского союза по вопросам здравоохранения и безопасности пищевых продуктов. «С раннего возраста мы должны повышать осведомленность родителей и учителей. Социальные сети должны быть безопасными, чтобы дети не попадали в ловушку «онлайн-ухода» или компьютерных игр».

Согласно отчету ВОЗ, пять самых распространенных причин, по которым дети используют цифровые устройства, — это разговаривать с друзьями (41%), общаться с родителями (31%), выходить в Интернет (28%), играть в игры

(22%) и найти информацию (21%). В отчете также говорится, что родители должны играть большую роль в цифровом благополучии и поведении своих детей не только дома, но и за его пределами. Отчет показывает, что, когда дети находятся дома, большинство (54%) считают, что они хорошо себя ведут. Однако, когда этих детей нет дома, увеличивается количество причин для плохого поведения.

Цифровые платформы оказывают сильное влияние на поведение и умственное развитие детей, что может иметь долгосрочные последствия для их физического и психического здоровья и благополучия. Однако родители и учителя имеют ограниченную информацию и ресурсы, которыми они могли бы помочь, когда ребенок использует цифровые устройства в социальной или онлайн-среде. Развитие детей в понимании своих эмоций и эмоций других людей, обмене ими и взаимодействии с ними, а также в умеренном использовании цифровых устройств в ранние годы имеет решающее значение для лучшей подготовки детей к преодолению рисков зависимости от этих устройств.

Европейский союз недавно начал уделять внимание цифровым и смежным вопросам. В июньских выводах Совета 2018 года о цифровой трансформации экономики подчеркивается важность защиты детей и подростков от таких опасностей, как цифровая зависимость. Европейский Союз уже является лидером в этой области и будет продолжать подавать пример. Вместе мы должны убедиться, что дети готовы к решению цифровых проблем в будущем.

В отчете также подчеркивается важность предотвращения использования вызывающих привыкание и вред-

ных средств массовой информации, таких как игры, с помощью таких действий, как предварительная регистрация, обеспечение наличия соответствующего возрасту контента и обеспечение ответственности компаний за контент, который они создают.

Международное партнерство за здоровье детей в Интернете (IPCH) — это многосторонняя организация, которая продвигает передовой опыт управления и защиты здоровья детей в Интернете путем мобилизации политики и планов действий со стороны правительств, гражданского общества, научных организаций и промышленности. Он был запущен в 2011 году на Всемирной встрече на высшем уровне по вопросам информационного общества (ВВУИО) в Тунисе Детским фондом Организации Объединенных Наций (ЮНИСЕФ). IPCH также созывает Международную конференцию по интернет-безопасности для детей (ICISC) каждые два года.

В России проблемой цифровой зависимости занимаются многие психиатры и нейрофизиологи, например, Андрей Курпатов и Татьяна Черниговская, разработавшие когнитивную терапию цифрового лечения зависимости в России, и Юрий Кореценко, который является изобретателем цифровой детокс-терапии. Также этой проблеме посвящены исследования [1, 2, 3, 4].

Цифровое лечение детоксикации основано на эффективности методов нейробиоуправления, которые дают некоторое представление о структуре мозга, а это означает, что понимание структуры мозга и нейрофизиологии зависимости от цифровых технологий сможет повысить эффективность этого лечения.

Нейробиоуправление основано на адаптации конкретной электрической активности мозга. Электроэнцефалограмма головного мозга (ЭЭГ) регистрирует электрическую активность в коже черепа во время ее наблюдения. Затем эта мозговая активность преобразуется в визуальные образы, такие как частота, скорость и синхронизация стрельбы.

Таким же образом можно использовать и другие инструменты, регистрирующие электрическую активность, но исследователи предпочитают использовать ЭЭГ, потому что она дает больше деталей, таких как р-сквозной потенциал мозга.

Дэнни Шандор, клинический психолог из Израиля, считает создание параллельной реальности с помощью цифровых устройств симптомом цифровой зависимости и, как следствие, ослаблением социальных связей между детьми и окружающими их людьми. Эта проблема становится все острее, и, хотя дети становятся зависимыми от цифровых технологий, родители теряют ответственность за помощь им в решении этой проблемы. «Кроме того, поскольку эти приложения являются частными, мы не можем общаться с детьми, которых должны воспитывать наилучшим образом», — отмечает он. «Более того, мы не можем помешать нашим детям самостоятельно получать доступ к приложениям. Единственное решение — скрыть такие

приложения от ребенка, но это сомнительное решение», — добавляет Шандор.

С. К. Лим, старший научный сотрудник Азиатского технологического института, обеспокоен результатами, отмечая, что использование цифровых устройств, таких как смартфоны, дольше установленного времени может иметь неблагоприятные последствия для развития ребенка. «В нашем исследовании таких случаев множество. Дети из сингапурских семей, принадлежащих к среднему классу, не ведут обычный образ жизни, и когда они сталкиваются с такими видеоиграми, они обязательно испытают некоторые неблагоприятные последствия». — рассказывает Лим.

Хотя он согласен с тем, что проблема серьезна, Лим также обеспокоен тем, что исследование The Conversation, по-видимому, игнорировало то хорошее, что может предложить Интернет. «Социальные сети позволили нам взаимодействовать с людьми в разных частях мира и получать доступ к информации в режиме реального времени. Многие люди, не имеющие доступа к таким средствам, могут оказаться в маргинальном положении, даже несмотря на то, что они образованы», — добавляет Лим. «Мы должны учитывать положительные, а не отрицательные стороны».

Некоторые из тех положительных моментов, которые цитирует Лим, включают возможность узнать о культурах, отличных от своей собственной; встретить единомышленников; и узнать о глобальных проблемах. Однако Лим добавляет, что родителям необходимо смотреть на всю картину, чтобы обеспечить правильное использование Интернета для своих детей. Беспокойство заключается в том, что когда родители сосредотачиваются на негативных последствиях, они при этом игнорируют положительные моменты. Поэтому должно быть сочетание того и другого.

Исследования, проведенные в Новой Зеландии, показали, что, когда дети подвергаются воздействию пассивных интернет-технологий, их общая моторика и координация ухудшаются. Дети могут быть настолько поглощены цифровым миром, что пренебрегают миром физическим. Поэтому родители должны проявлять бдительность и создавать для своих детей баланс между виртуальным и реальным миром.

Лим подчеркивает, что проблема цифровой зависимости очень реальна и вызывает беспокойство, и он хотел бы увидеть исследования, как лучше всего с ней бороться. Он также подчеркивает, что тем, кто нуждается в дополнительной помощи из-за цифровой зависимости, следует предложить дополнительную помощь.

Шандор соглашается и надеется, что исследование The Conversation поможет родителям распознать симптомы цифровой зависимости.

«Исследование еще не на этой стадии», — говорит Шандор. «Я не знаю ни одного исследования, которое бы окончательно утверждало, что интернет-приложения являются причиной снижения общей успеваемости и адаптации детей в социальной среде. Но пока нет ничего убедительного, что говорило бы, что они не являются причиной этого».

Литература:

1. Асмолов А. Г., Цветков А. В., Цветкова Н. А. Психологическая модель интернет-зависимости личности // Мир психологии. 2004. № 1. С. 179–193;
2. Интернет-зависимость: психологическая зависимость и динамика развития / ред.-сост. А. Е. Войскунский. — М.: Акрополь, 2009. — С. 101–111;
3. Шмаль С. Н. Педагогика и современное общество: Учебное пособие / С. Н. Шмаль. — [б. м.]: Издательские решения, 2020. — 144 с.
4. Янг К. Клинические аспекты интернет-зависимого поведения // Медицинская психология в России. 2015. — № 4. — С. 7.

ФИЗИЧЕСКАЯ КУЛЬТУРА И СПОРТ

Толстой — спортсмен и достойный русский офицер: роль спорта и физической культуры в жизни Л.Н. Толстого

Олейник Олег Павлович, преподаватель;

Скутин Евгений Васильевич, преподаватель

Краснодарское высшее военное авиационное училище летчиков имени Героя Советского Союза А.К. Серова

Щуков Денис Александрович, преподаватель

Томский государственный педагогический колледж

В статье рассматриваются избранные моменты биографии Л. Н. Толстого. Выявляется и анализируется интерес русского классика к физической культуре и спорту. Делается вывод, что любовь к спорту и физической культуре, стремление к совершенствованию тела и внутреннего мира, активный образ жизни Толстого есть хороший пример для личностного роста курсантов военных училищ России.

Ключевые слова: Л. Н. Толстой, физическая культура, спорт, совершенствование.

Личность Л. Н. Толстого чрезвычайно многогранна. Богатое творческое наследие русского писателя (проза, педагогические труды, религиозно-философские труды, эпистолярный) сегодня активно исследуется специалистами. Отметим, что творчество Толстого изучают: литературоведы, философы, педагоги, теологи и религиоведы.

Однако в этой статье мы попытаемся рассмотреть личность и творчество Толстого с точки зрения специалистов военного дела. Мы обратимся к воспоминаниям современников Толстого и посмотрим, как здоровый образ жизни Толстого, его внимание к собственному здоровью и интерес к физической культуре может быть использован преподавателями физической культуры в процессе прививания курсантам военных училищ любви к спорту.

Заметим, что курсанты военных училищ недостаточно знакомы с биографией Толстого, с его увлечением различными спортивными упражнениями. Это связано, очевидно, с тем, что абитуриенты, а затем уже и курсанты военных ВУЗов ориентированы на школьный курс литературы, где усиленно изучается лишь роман-эпопея Толстого «Война и мир». Обширная биография же Толстого изучается посредственно.

Чаще всего курсанты знают, что Толстой проходил военную службу, был участником боевых действий. Однако курсанты, как правило, не имеют представления об интересах, увлечениях Толстого (в частности, о его любви к спорту). Так, нам видится, что это не совсем целесообразно, потому что, изучив воспоминания современников Толстого, мы обнаружили большое количество упоминаний о спортивной активности писателя. И нам представляется это важным.

Отметим, что упоминания о спорте достаточно частотны в творчестве Толстого. Достаточно вспомнить лишь несколько знаменитых произведений Толстого. Например,

в повести Толстого «Казачья» мы наблюдаем хорошую подготовленность русских офицеров в конном спорте и стрельбе, а в романе Толстого «Анна Каренина» представлен целый эпизод на ипподроме, посвященный конным забегам (популярный вид спорта конца XIX в. в России).

Делаем вывод: любовь к спорту Толстого обусловлена тремя факторами. Во-первых, в молодости Толстой проходил военную службу в рядах русской армии, имел офицерский чин. Т. В. Слепцова отмечает общий интерес к спорту русских офицеров XIX в. и подчеркивает, что «офицеры хорошо подготовлены в фехтовании, конном спорте, стрельбе — видах спорта, напрямую связанных со службой» [3]. Во-вторых, немаловажным нам видится социальный фактор — массовое увлечение спортом аристократической молодежи (это особенно ярко проявится в студенческие годы писателя, когда Толстой с товарищами будет заниматься гимнастикой). И, наконец, в-третьих, постоянное и неумное желание Толстого к физическому и нравственному совершенствованию. Думается, именно спорт позволяет активно совершенствоваться писателю. Так, Т. В. Слепцова отмечает, что «в истории общества физическая культура и спорт имели большое значение в формировании и развитии физических и психических качеств личности» [3].

Далее обзорно рассмотрим все три указанных выше фактора. Для начала отметим, что желание развиваться физически, укреплять и совершенствовать свое тело сопровождало Толстого на протяжении всей жизни. Писатель с юных лет уделял много внимания физической культуре и спорту. Это отмечают современники Толстого: «В то время у светской молодежи входили в моду гимнастические упражнения, между которыми первое место занимало прыганье через деревянного коня. Бывало, если нужно захватить Льва Николаевича во втором часу дня, надо отпра-

ляться в гимнастический зал на Большой Дмитровке. Надо было видеть, с каким одушевлением он, одевшись в трико, старался перепрыгнуть через коня, не задевши кожаного, набитого шерстью, конуса, поставленного на спине этого коня. Не удивительно, что подвижная, энергическая натура 29-летнего Л. Толстого требовала такого усиленного движения» [2, с. 80–81].

Физическую подготовленность юного Толстого отмечали многие его университетские знакомые, а затем и армейские товарищи. Толстого можно было считать достойным представителем русской армии, офицером, обладающим необходимой выправкой. Своим образом жизни он демонстрировал правильное отношение к физической культуре и спорту. Это особенно заметно в зрелом возрасте писателя, когда Толстой оставляет военную службу, посвящая себя полностью помещичьим делам. Приведем одно весьма любопытное воспоминание крестьянина, трудящегося в поместье Толстого: «> <...> барин, зацепившись одною коленкой за жердь, висит в красной куртке головою вниз и раскачивается; волосы отвисли и мотаются, лицо кровью налилось, не то приказания слушать, не то на него дивиться» [2, с. 83]. В этом свидетельстве наглядно представлено, что сельская жизнь Толстого с ее тяготами и заботами не смогла отвлечь писателя от занятий физической культурой. Толстой всегда находил время на подобного рода физические упражнения, продолжал укреплять свое тело.

Кроме того, Толстой всегда поощрял занятия физической культурой, выступая пропагандистом физкультурой детей: «Ляжет, бывало, на пол во всю длину и нас заставляет лечь и подниматься без помощи рук; он же устроил нам в дверях веревочные приспособления и сам кувыркался с нами, к общему нашему удовольствию и веселию...» [2, с. 117]. Таким образом писатель в игровой форме прививал детям любовь к физкультуре.

Отметим и гармоничное, всестороннее физическое развитие Толстого. Так, помимо уже ранее упомянутой гимнастики, Толстому были не чужды игровые виды спорта. В Ясной Поляне он часто играл в спортивные игры со взрослыми и детьми. Приведем одно свидетельство, под-

тверждающее это: «Вспоминаю игру в крокет. В ней участвовали все, и взрослые, и дети. Она начиналась обыкновенно после обеда и кончалась со свечами» [2, с. 176]. Данная цитата демонстрирует спортивный азарт Толстого. Писатель готов был отдавать спорту все свое свободное время. Спорт для Толстого — это и работа для укрепления тела, и физического здоровья, и приятное времяпрепровождение. Мы наблюдаем, как спорт органично встраивается в жизнь русского классика.

В этой связи, М. И. Давидов небезосновательно отмечает: «Лев Толстой был настоящим спортсменом, в некоторых видах достигшим очень высокого уровня. Мы насчитали 18 видов спорта, которыми занимался Л. Н. Толстой в течение жизни. Это гимнастика спортивная (конь, опорный прыжок, брусья и др.), конный спорт, плавание (кроль, брасс, на спине), борьба, гиревой спорт, велосипед, коньки, ходьба на большие расстояния (туризм), фехтование, легкая атлетика (бег), городки, крокет, лапта, лыжи, шахматы, шашки, теннис, бадминтон. Подозреваем, что список этот не полный» [1].

Предположим, что занятия спортом и физкультурой — это лучшая репрезентация жизненной позиции Толстого, так как спорт часто ассоциируется с борьбой, преодолением трудностей, что в полной мере соответствует внутренним установкам писателя. Толстой всегда стремился бороться со своими пороками, недостатками (это ярко демонстрирует дневник Толстого, где мы можем наблюдать толстовскую рефлексию и самобичевание), работал над собой, пытался добиться духовного роста, а занятие любым видом спорта, безусловно, — это всегда работа на результат, внутреннее развитие, борьба со страхом и телесным несовершенством. Наравне с духовным развитием Толстой активно развивался физически.

Думается, что совершенствование тела и внутреннего мира писателя, стремление Толстого к гармонии телесного и духовного — это достойный пример, стимул для курсантов военных училищ к работе над собой.

Таким образом, биография Толстого, его увлеченность спортом и физической культурой — яркий пример нравственного и физического самосовершенствования, необходимый молодому поколению офицеров России.

Литература:

1. Давидов М. И. О творческом долголетии и здоровом образе жизни Л. Н. Толстого // Клиническая геронтология. 2006. № 1. URL: <https://cyberleninka.ru/article/n/o-tvorcheskom-dolgoletii-i-zdorovom-obraze-zhizni-l-n-tolstogo> (дата обращения: 30.12.2020).
2. Л. Н. Толстой в воспоминаниях современников. В 2-х томах. Т. I. Вступит. Статья К. Н. Ломунова. Сост., подготовка текста и коммент. Г. В. Краснова. — М.: Изд-во Худож. лит., 1978. — 621 с.
3. Слепцова Т. В. Феномен физической культуры и спорта в отечественной литературе XIX начала XX вв // ОНВ. 2009. № 5 (81). URL: <https://cyberleninka.ru/article/n/fenomen-fizicheskoy-kultury-i-sporta-v-otechestvennoy-literature-xix-nachala-xx-vv> (дата обращения: 30.12.2020).

ИСКУССТВОВЕДЕНИЕ

Образ леди Макбет: интермедиаальный аспект

Семенова Ирина Алексеевна, студент магистратуры
Московский государственный областной университет

Кинофильм представляет собой особую семиотическую систему подобно тексту. Так, кинотекст как вид интертекста — это «связное, цельное и завершённое сообщение, выраженное при помощи вербальных (лингвистических) и невербальных (иконических и/или индексальных) знаков, организованное в соответствии с замыслом автора» [Слышкин, Ефремова 2004, с. 32]. Согласно «Теории литературы» Б. В. Томашевского, сюжет — это «художественно построенное распределение событий в произведении» [Томашевский 1999, с. 120], изменение мотивов которого порождают «странствующие» сюжеты. В нашем случае основополагающим становится не просто сюжет, заключающийся в совершении преступлений женщиной, но модель построения: мотивы, образы и т. д. Явления «странствующих сюжетов» порождает в произведениях писателей других стран и эпох реминисценции, «воспоминания, припоминание» — в художественном произведении (преим. поэтическом) какие-либо черты, наводящие на воспоминание о др. произведении. Реминисценция обычно рассматривается как бессознательное заимствование автором чужих образов или ритмико-синтаксических ходов, что чаще всего бывает следствием так называемых ритмической памяти» [Морозов 1971, с. 254]. Так, возникают «вечные образы» — «литературные персонажи, получившие многократное воплощение в словесности разных стран и эпох, ставшие своеобразными знаками культуры» [Зиновьева 2001, с. 12]. Осознанно и неосознанно автор создаёт текст, который вступает в диалог в другими текстами. Р. Барт, который отметил, что «каждый текст является интертекстом; другие тексты присутствуют в нем на различных уровнях в более или менее узнаваемых формах: тексты предшествующей культуры и тексты окружающей культуры. Каждый текст представляет собой новую ткань, сотканную из старых цитат» [Барт 1989, с. 417].

В рецензиях многих кинокритиков таких, как Вадим Рутковский (портал «Сноб»), Сергей Мезенов (Newlab), Женя Шабынина (кино-театр. ру), Дмитрий Сосновский (Российская газета), Филипп Вуячич (КГ-портал), Александра Подольникова (Киноафиша), представлена связь сюжета кинокартины Егора Баранова «Саранча» (2013) с шекспировскими текстами, в частности с пьесой «Макбет».

Причины схожести произведений авторов разных стран и эпох — главная героиня-женщина и мотив греха (преступления), влекущего череду иных преступлений. В осно-

ве этих схождений лежит древняя обрядовость, отголоски которой проявляются в образах-символах, имплицитно влияющих на ход сюжета. Главным мотивом в сюжетной линии «леди Макбет» становится убийство, главным образом совершенное не самой героиней, а через посредника в лице мужа или любовника. Она трансформируется и усложняется в зависимости от времени/эпохи, страны, культурного окружения, индивидуального мировоззрения писателя [Семенова 2019, URL].

Как объясняет американский ученый Дж. Ф. Бирлайн появление общих моделей: «Это объясняется тем, что миф — это совокупное наследие воспоминаний наших предков, передававшееся из поколения в поколение. Миф даже может входить в структуру нашего подсознания; не исключено, что он закодирован в наших генах» [Бирлайн 1997, URL]. Поэтому мы получаем реализацию архетипического сюжета и в мифах, и в литературе, и в кинематографе.

Мотив яда становится объединяющим. В пьесе «Макбет» для совершения убийства короля Дункана леди Макбет **опаивает** постельничих. В повести Лескова свёкр главной героини Катерины Львовны будет отравлен крысиным ядом. У Л. Н. Толстого Матрёна приносит Анисье «сонные порошки» для убийства её мужа Петра. Первое убийство, совершённое Артёмом — опаивание своей жены, Наталья — происходит посредством алкоголя, которым и так увлекалась Наталья. Вино как яд. Её преданность вину, в кадре она практически не появляется без бокала, подобна Дионисийской, которая перерастает в вакханалию: разврат и убийства.

Но способ убийства Натальи в фильме усложняют удушением, которое так же встречалось и в пьесе «Макбет» Шекспира, и повести Н. С. Лескова «Леди Макбет Мценского уезда».

Интересен интермедиаальный для пьесы «Макбет» Шекспира и кинокартины «Саранча» символический код. Символ слепоты как нравственной слепоты, постоянной связи и inferнальными силами проявляется в образе слепого Банко (Шекспир), кота-свёкра (Лесков). В романе Э. Золя к Лорану и Терезе в образе кота Франсуа наведывается убитый Камилл, муж героини. Примечательно, что Франсуа не слеп, но нем — он видит, а рассказать не может [Семенова 2019, URL]. В данном случае немота уподоблена слепоте [Семенова 2019, URL]. Так и Кирилл, сын Леры, нем. Он Видит измену матери, но рассказать ничего не может.

Важнейшим магическим атрибутом обряда инициации является кровь. Мыслимая как вместилище души кровь знаменовала не только рождение, но и смерть. Процесс инициации героя, совершаемый как условная смерть и возрождение, совершается в обрядовых действиях, сопровождаемых кровопусканием и даже отсечением части тела. Для подтверждения прохождения инициации посвящаемый должен показать знаки совершившейся смерти. Такими были, например, пятна крови. Так, Клитемнестра после убийства мужа выходит к народу в одежде, обрызганной кровью, и показывает обгащенную кровью секиру. Так, Макбету как предостережение о будущем злодеянии мерещится окровавленный кинжал:

Га! Это что? **Кинжал**

И рукояткою ко мне! Возьму.

<...>

Ты в путь задуманный меня ведёшь:

Такой клинок хотел употребить я.

Мой глаз безумствует, иль он острее

Всех прочих чувств. Ты здесь ещё —

Вот капли крови на твоём клинке;

Их прежде не было. Нет, это призрак,

Кровавый замысел морочит зреньё... [Шекспир 2013, с. 187–188].

В славянской же культуре кровавым пятном на белой простыне или сорочке знаменовалась чистота и непорочность вступившей в брак невесты, следовательно, прошедшей инициации и переродившейся в новом статусе жены. Образ кровавых пятен возникает и в пятом акте пьесы В. Шекспира «Макбет»:

Леди Макбет

Вот еще **пятно**.

Доктор

Тс, она говорит. Я запишу слова её, чтоб лучше упомнить.

Леди Макбет

Прочь, **проклятое пятно!** Прочь, говорю я!... [Шекспир 2013, с. 252]

В трагедии образ кровавого пятна трансформируется. Хотя оно и обозначает совершение леди Макбет преступлений, героиня противится появлению этих пятен. Леди Макбет не проходит инициацию.

В фильме «Саранча» каждое новое преступление, совершенное Артёмом ради соединения с Лерой, так же ознаменованы кровавыми пятнами. Так, в эпизоде убийства ненавистного мужа Гуревича на экран выводится окровавленный белый катер. После на первый план выводится кадр Леры в окровавленных объятиях Артема. Героиня пока хоть и является причиной преступлений, но пока не ознаменована «пятном» сама. Примечательно то, что мысль, изложенная в труде «Тотем и Табу» З. Фрейда, что «человек, нарушивший табу, сам становится табу, потому что приобрел опасное свойство вводить других в искушение следовать его примеру» [Фрейд 2018, с. 49] подтверждается в этом эпизоде, что делает финальную сцену логичной. Кирилл, сын,

т. е. порождение, Леры, делает её самой главным виновником убийств. Героиня в кадре предстает полностью окровавленной — и одежда, и руки, и лицо — хотя собственно-ручно она не совершила ни одного убийства.

Но именно Лера начала череду преступлений. Измена — а именно с нее начинается крах любви, когда Лера предаёт чувства Артёма — это нравственная смерть героев, что сближает их с миром мёртвых. «Оставаясь на почве сравнения с инфекцией, мы убеждаемся, что табу мертвецов отличается особой вирулентностью у большинства примитивных народов. Это прежде всего выражается в тех последствиях, которые влечет за собой прикосновение к мертвецу, и в обращении с оплакивающими мертвеца. У Маори всякий, прикасающийся к трупу или принимавший участие в погребении, становится крайне нечистым, ему почти отрезано всякое сообщение с другими людьми, он, так сказать, подвергается бойкоту. Он не смеет входить ни в один дом, не может приблизиться ни к какому человеку или предмету без того, чтобы не заразить их такими же свойствами» [Фрейд 2018, с. 75]. Главные героини наших авторов становятся источником распространения греха — «нарушивший табу, сам становится табу» [Фрейд 2018, с. 49] — один совершённый грех порождает другой — этим объясняется присутствие в сюжете череды измен/убийств, вовлечение сообщников (любовников) в содеянное. Но мотив измены роднит фильм «Саранча» в большей степени уже с русской «леди Макбет», Катериной Львовной, повести «Леди Макбет Мценского уезда» Н. С. Лескова.

Известно двойственное применение ядов. Ещё в мифологии древней Греции описывается различное применение яда. В правильных количествах яд имеет лечебное свойство. Современная фармакология имеет своё название в честь фармакид, которые были просвещены в изготовлении и использовании не только лечебных трав, но и ядов [Голиков, URL]. Яды использовались и как средство убийства. В Мифе об Аргонавтах, Медея (жрица Гекаты, богини мрака, ночных видений и чародейства) усыпляет дракона, сторожившего золотое руно [Голиков, URL]. Чтобы умертвить соперницу, Креусу, та же Медея дарит ей платье, пропитанное ядом [Голиков, URL]. В трагедии «Гамлет» В. Шекспир описывает покровительницу «полночных трав»:

Зло в сердце, яд в руке, уединенье,

Приличный час — свершись же, преступленье?

Ты, влага трав полуночных, трикраты

Заклятая волшебствами Гекаты!

Отраву в кровь пролить ему спеши,

И жизни огонь мгновенно потуши! [Шекспир 2013, с. 85]

Мотив яда становится объединяющим. В пьесе «Макбет» для совершения убийства короля Дункана леди Макбет **опаивает** постельничих. В повести Лескова свёкр главной героини Катерины Львовны будет отравлен крысиным ядом. У Л. Н. Толстого Матрёна приносит Анисье «сонные порошки» для убийства её мужа Петра. Первое убийство, совершённое Артёмом — опаивание своей жены, Натальи — происходит посредством алкоголя, которым и так увлека-

лась Наталья. Вино как яд. Её преданность вину, в кадре она практически не появляется без бокала, подобна Дионисийской, которая перерастает в вакханалию: разврат и убийства. Но способ убийства Натальи в фильме усложняют удушением, которое так же встречалось и в пьесе «Макбет» Шекспира, и повести Н. С. Лескова «Леди Макбет Мценского уезда».

Количество убийств, совершенных в произведениях различно, но решающим, самым губительным для души является убийство ребенка. Этот мотив — точка невозврата, в результате чего наступает окончательная смерть не только душевная, но и физическая: леди Макбет сходит с ума, Эмма Бовари, Тереза Ракен, Катерина Львовна кончают жизнь са-

моубийством. Мотив усложняется во французском романе «Тереза Ракен», где героиня убивает не чужого ребенка, а своего собственного, причём еще не родившегося. А Эмма косвенно убивает свою дочь, оставив сиротой. В фильме же Егора Баранова ребенок, образ непорочный и чистый, становится убийцей сам. Но, судьба литературных героинь завершается точкой невозврата, когда судьба Леры, хоть и находящейся под следствием, не конечна. Фильм заканчивается известием о беременности героини как символе новой жизни не только ребенка, но и Леры. Егор Баранов дает нестандартное разрешение проблемы «греха, порождающего другие грехи» — возможность на возрождение, очищение от порока есть.

Литература:

1. Барт, Р. Избранные работы. Семиотика. Поэтика / пер. с фр., сост., общ. ред. и вступ. ст. Г. К. Косикова. — М.: Прогресс, 1989. — 616 с.
2. Бирлайн, Дж. Ф. Параллельная мифология. — М.: 1997. — URL: <http://bookre.org/reader?file=717074>.
3. Голиков С. Н. Яды и противоядия — URL: <http://pharmacologylib.ru/books/item/f00/s00/z0000014/index.shtml>.
4. Ефимкина Р., Горлова М. Психологическая инициация женщины // Российский гештальт. / Под ред. Н. Б. Долгополова и Р. П. Ефимкиной. — М.: МИГИП, Новосибирск: НГУ, 1999 — С. 49–65. — URL: <https://oko-planet.su/ekstrim/ekstrimschool/54472-efimkina-gorlova-a-psihologicheskaya-iniciaciya-zhenschin.html>.
5. Зиновьева, А. Ю. Вечные образы // Литературная энциклопедия терминов и понятий. — М.: НПК «Интелвак», 2001. — С. 121–123.
6. Морозов, Ал. Реминисценция // Краткая литературная энциклопедия / Гл. ред. А. А. Сурков. — М.: Сов. энцикл., 1962–1978. Т. 6: Приказка — «Советская Россия». — 1971. — С. 254.
7. Семенова И. А. Архетипическая основа сюжетной модели «Леди Макбет» // Молодой ученый. — 2019. — № 41. — С. 281–284. — URL <https://moluch.ru/archive/279/62987>
8. Слышкин Г. Г., Ефремова М. А. Кинотекст (опыт лингвокультурологического анализа). — М.: Водолей Publishers, 2004. — 153 с
9. Томашевский, Б. В. Теория литературы. Поэтика: Учеб. пособие/Вступ. статья Н. Д. Тмарченко; Комм. С. Н. Бройтмана при участии Н. Д. Тмарченко. — М.: Аспект Пресс, 1999. — 334 с.
10. Фрейд, З. Тотем и табу: психология первобытной культуры и религии/ Зигмунд Фрейд. — Москва: Эксмо, 2018. — 224 с.
11. Шекспир, У. Гамлет. Макбет/ У. Шекспир, пер. М. В., А. Кронеберг — М.: Искательпресс, 2013. — 272 с.

Искусство русского авангарда: рекламный плакат

Францева Анна Александровна, студент
Самарский государственный технический университет

В статье рассматривается влияние искусства советского авангарда на плакатную рекламу, освещается деятельность художников, связанных с данным направлением.

Ключевые слова: русский авангард, реклама, конструктивизм, искусство, супрематизм, плакат.

Жизнь человека «замешана» вокруг рекламы. Афиша берет свои истоки еще в наскальных рисунках. Сегодня, проходя по улицам города мимо витрин, остановок, специальных стендов мы ежедневно можем наблюдать сотни вариантов рекламы. Рекламный плакат — один из самых старинных и популярных ее видов печатной рекламы — является многокрасочным, несфальцован-

ным, как правило, односторонним изданием крупного формата [1, с. 112].

Плакат имеет особое значение в искусстве русского авангарда: в 20-е годы прошлого столетия он являлся самым массовым видом графического советского искусства, служил одним из средств распространения рекламы, разного рода инструктажа или другой информации, а также

выполнял задачи политической агитации. Период, в котором зародился Советский плакат, связан с попытками создания нового общества. Бедность населения, ожидание новой жизни, но в то же время бурное развитие промышленности и отсутствие строгой цензуры — все это влияет на искусство того времени. Художники ощущают свободу в творчестве, перекраивая устоявшиеся каноны, создают уникально новые революционные течения. В то же время начинало активно развиваться авангардное течение, которое весьма повлияло на развитие плакатного дизайна [2, с. 223].

Советский авангард — революционная форма искусства, она основана на отрицании и свержении классических и академических традиций. Театр, кинематография, архитектура, реклама, поэзия — все подверглось переосмыслению художниками-авангардистами. Супрематизм и конструктивизм являлись основными стилями, господствующими в плакатном дизайне того времени.

Супрематизм (от лат. *supremus* — наивысший), был основан в 1915 году Казимиром Севериновичем Малевичем, он оказал огромное влияние на всю художественную жизнь России. Это направление в искусстве авангарда выразилось в комбинациях разноцветных плоскостей простейших геометрических очертаний, содержащих в себе некое философское начало. Суть супрематизма заключалась в визуальном поиске философско-логических категорий, последовательностей бытия и универсальных закономерностей. Удивительно, но такие сложные эстетико-философские идеи К. С. Малевича, а также его последователей нашли собственное отражение в таком конкретном и «вещественном» виде презентационного искусства, как политический плакат [3, с. 89].

Эль Лисицкий — одна из важнейших фигур русского авангарда, «Клином красным бей белых» — пропагандистский плакат, созданный им в технике литографии в 1919–1920 годах.

После того, как на историческую сцену возвратились товарные отношения, супрематисты стали предпринимать попытки работать в жанре коммерческой рекламы. Таковыми были эскизы вывесок Н. М. Суэтина — одного из крупнейших супрематистов [4, с. 260].

Подобных работ насчитывается не много, так как супрематизм в чистом его виде был не очень подходящим в качестве создания зрительных образов и интеллектуальной формализации для одной из главенствующих задач того времени — агитации и пропаганды среди широких народных масс.

Фотомонтаж являлся частым средством выражения художественной мысли в двадцатые годы. А фотограмма — снимок, созданный без аппарата методом демонстрации предмета на светочувствительной бумаге — стала качественно новым изобразительным приёмом. Первый опыт создания такой фотограммы Эль Лисицкий получил, со-

здавая серию рекламных плакатов для канцелярской компании «Пеликан» в 1924 году.

Конструктивизм как направление в изобразительном искусстве, фотографии и архитектуре, зародился в 1915 году. Конструктивизм стал господствующим направлением в плакатах советской рекламы во времена НЭПа. Документальность, контрастное сочетание цветов, взаимодействие текста и графики выразительными и экономными средствами, метрический повтор элементов, создающий эффект конструктивной объемности — были главными отличиями рекламной продукции того периода [5, с. 306].

Одной ярчайших фигур конструктивизма был Александр Родченко. Через рекламу, книжные обложки, афиши и иллюстрации Родченко внес небывалый вклад в полиграфический конструктивизм. Будучи передовым художником, он уже выполнял работы по оформлению рекламного плаката, когда он начал сотрудничество с Маяковским. В 1923 году создается творческое объединение под названием «Реклам-конструктор Маяковский — Родченко». Оно создавало уникальные, яркие рекламные образы, ставшими произведениями искусства эпохи СССР.

Однако цензура двадцатого века не щадила ни одну из сфер жизни советского народа. Даже работа художников проходила под контролем и ограничивалась жесткими рамками. Особенно следили за деятельностью рекламных дизайнеров, право на продажу своих творений имели только крупные официальные госкомпании.

С развитием НЭПа изменения происходили в сфере экономики, преобразовалась торговая реклама. Рекламные плакаты, выполненные Родченко и Маяковским для изделий Резинотреста являются одними из самых известнейших примеров советской конструктивистской рекламы. Художники отказались от стандартного языка фигуративности, они создавали необходимые образы, с помощью простейших геометризированных элементов.

Шрифт был одним из главных инструментов дизайнера, с помощью него в композиции выражались самые общие, лишённые зримых черт, особенности предмета или явления. В шрифтовом оформлении плакатов в то время существовали идеи выражения конкретных свойств и раскрытия через надписи самых общих представлений.

Наглядность плаката являлась одной из важнейших его черт, так как большая часть трудящегося населения была малограмотной. Простота, «вещественность» и конкретность понятия упрощала восприятие народом.

Отмечалось, что Родченко «научил весь Союз поразительному вмонтированию фотографий, чем двинул далеко вперед плакат».

Во времена своего расцвета русский авангард показал неслыханные возможности человеческого гения. Русский авангард обогатил русскую культуру и стал предтечей современного искусства и акционизма.

Литература:

1. Агитация искусством. Книга-альбом. Сост.: Шмитков Д., Зверев В. А., Авт. текста Шумков В. П. — М.: Молодая гвардия, 1977. — 112 с.
2. Бабурина Н. И. Русский рекламный плакат, — М.: «Контакт-культура» 2001. 223 с.
3. Волков-Ланнит Л. Ф. Александр Родченко рисует, фотографирует, спорит. М.: Искусство. — 1968. — С. 21–26, 89.
4. Гермогенова Л. Ю. Эффективная реклама в России. Практика и рекомендации. — М.: «Рус Партнер ЛТД», 1994. — 260 с.
5. Герчук Ю. Я. История графики и искусства книги: Учебное пособие для студентов вузов. М.: Проспект Пресс. — 2000. — С. 306–307.

ФИЛОЛОГИЯ И ЛИНГВИСТИКА

Перевод юмористического текста в жанре стендап как особый вид аудиовизуального перевода

Букреев Антон Анатольевич, студент;

Решетарова Ирина Владимировна, кандидат филологических наук, доцент

Горловский институт иностранных языков

В статье предпринимается попытка выделить особенности юмористических текстов в жанре стендап с позиций аудиовизуального перевода. При анализе текстов в жанре стендап использовались метод сопоставительного анализа и структурно-семантический метод. В ходе исследования были выявлены предпосылки формирования юмористической традиции, жанровые признаки стендапа, основные прагматические, семантические и синтаксические трансформации, используемые при переводе стендапа в целом и возможные подходы к передаче иноязычных реалий и табуированной лексики.

Ключевые слова: стендап, аудиовизуальный перевод, субтитры, закадровый перевод, табуированная лексика.

Translation of humorous texts of the stand-up genre as a special type of audiovisual translation

Bukreev Anton Anatolievich, student;

Reshetarova Irina Vladimirovna, candidate of philological sciences, associate professor

Horlivka Institute of Foreign Languages

The article attempts to highlight the peculiarities of humorous stand-up texts in terms of audiovisual translation. A method of comparative analysis and structural-semantic analysis were used to analyze the texts of stand-up comedy. As part of the study, the conditions for the humorous tradition formation, genre features of the stand and the main pragmatic, semantic and syntactic transformations used in the transfer of the stand were identified. The possible strategies to interpret foreign language realities and taboo vocabulary are also outlined.

Keywords: stand-up comedy, audiovisual translation, subtitles, voice-over, word taboo.

Изучение юмористического дискурса занимает важное место в области лингвистических, межкультурных и лингвокультурологических исследований. Кроме того, юмористические тексты заслуживают особого внимания с позиций перевода и переводоведения. Так, цель нашего исследования является выделение особенностей юмористических текстов в жанре стендап с позиций аудиовизуального перевода.

Предпосылки формирования национальной юмористической традиции можно условно разделить на лингвистические и культурно-экономические. При этом, лингвистические предпосылки — это наличие развитого нормированного национального языка, богатого синонимами и омонимами, понятного большим группам людей, а культурно-экономические — это разветвленная система социальных норм и обширное поле табуированных тем. Другими словами, юмор всегда национален, поскольку порождается в определённой культурно-исторической

и языковой ситуации. Основная задача юмористического текста — быть смешным.

Стендап является комедийным искусством, в котором комик выступает перед живой аудиторией с авторскими монологами и историями [8]. Стендап зародился в комедийных клубах, и его основоположником считается американский писатель Марк Твен, который выступал с так называемыми «юмористическими лекциями». Отличие стендапа от других форм юмора заключается не только в его происхождении, но и в специфике данных выступлений. Во время зарождения стендапа его аудитория состояла из рабочего класса, в который входили как американцы, так и иммигранты. Поэтому комики не стеснялись использовать обесцененную лексику, шутить о неприглядно-бытовой ежедневной жизни города, потакать стереотипам, высмеивать авторитет власти и т. д. Выступления носили свободную форму, и комики могли разбавлять его, общаясь с залом. То есть в выступлениях присутствовали

импровизационные элементы. Безусловно, стендап всегда был комедией на грани [7]. Нередко у стендаперов возникали проблемы с законом. В частности, после упоминания «семи запретных слов» Дж. Карлин был арестован и даже предстал перед судом, хотя все обвинения были сняты [9]. В 1961 году его коллега Ленни Брюс тоже был арестован за непристойность своего выступления в Сан-Франциско (он употребил слово, которое входит в число слов, выделяемых Дж. Карлином), но был оправдан присяжными [10]. Однако в 1975 году на НВО вышел часовой концерт Роберта Кляйна без цензуры, «On Location: An Evening with Robert Klein» [4]. Несомненно, НВО стал кабельным каналом, разрушившим цензурные барьеры для комиков в Америке.

Сложность передачи стендапа с одного языка на другой обусловлена тем, что юмор отражает национальный менталитет, включая представления народа о смешном, современные и исторические культурные реалии, специфичные коммуникативные ситуации и т. д. Кроме того, переводчик сталкивается со сложностями лингвистического характера. Юмористические тексты избилуют, как правило, разговорной и сниженной (иногда даже обесцененной) лексикой, они стилистически маркированы, а юмористический эффект достигается путём использования игры слов, метафор, сравнений и других средств.

Перевод стендапа относится к аудиовизуальному переводу. Основными и наиболее распространенными видами аудиовизуального перевода являются субтитры, дубляж и закадровый перевод [2, с. 65]. При таком переводе происходит интерпретация многомодальных и мультимедийных текстов на другой язык и их перенос в другую культуру. Специфика АВП заключается в передаче содержания через слуховой и зрительный каналы и различные виды кодов, синхронные с тем, что изображено на экране [3, с. 28]. Зачастую при переводе стендапа используются субтитры или закадровый перевод, и оригинальная аудиодорожка сохраняется. Дубляж больше свойственен кинопрокату, в то время как субтитры и закадровый перевод являются более дешёвыми и быстрыми видами перевода. В связи с этим переводчик стендапа ограничен пространством, выделяемым под текст на экране (в случае субтитров) и временными рамками. При этом его задача — это межъязыковое преобразование или трансформация текста с полноценным сохранением особенностей языка оригинала. Главная трудность заключается в синхронизации текста-оригинала и переведенного текста без переноса синтаксических структур оригинального текста в переводной.

В отличие от кинофильмов стендап не так сильно фокусируется на происходящем на экране. Зачастую всё, что есть у комика — это стойка с микрофоном и заготовленный текст. Он общается с залом, однако, если взглянуть на выступление прагматично, то это большой монолог, поэтому нет избытка действующих лиц. Тем не менее, нельзя говорить о том, что перевод стендапа даётся проще, чем перевод фильмов или сериалов. Большую роль играет интонация, отыгрыши (так называемые акт-ауты) и, конечно же,

поэтому нельзя переводить стендап в отрыве от аудио и видео. Например, если комик говорит о цвете своей одежды и употребляет слово «blue», переводчик должен посмотреть выступление, дабы иметь представление, речь идёт о голубом или синем цвете. Иногда стендап и вовсе может быть подобием мюзикла, о чём переводчик не будет знать, пренебрегая аудио и видео материалами. К примеру, комик Бо Бёрнем исполняет сатирические песни под фортепиано или гитару в своём стендапе. Упрощает задачу переводчика стендапа тот факт, что речь комика зачастую размеренная, юмористы делают паузы для реакции зала и т. д., поэтому стоит признать, что у создателя субтитров для стендапа достаточно экранного времени. Иногда переводчик даже делает своего рода аннотации прямо в субтитрах, то есть снабжает текст переводческим комментарием.

На наш взгляд, при переводе стендапа особенно важно соблюдать эквивалентность лексических единиц, чтобы сохранить исходный эффект шутки. Юмористический эффект от шутки может быть утрачен, если опустить хотя бы один из компонентов, присутствующий во фразе на языке-источнике. Следовательно, для того чтобы расценивать перевод юмористического текста как удачный, текст-оригинал и текст-перевод должны вызывать одинаковую реакцию у своих адресатов — смех. При адаптации юмористического текста к иноязычной культуре переводчики используют прагматические, семантические и синтаксические трансформации, а именно: буквальный перевод, описательный перевод, генерализацию, конкретизацию, изменение типа предложения или порядка слов и другие. Трансформации, используемые в процессе перевода юмора, могут затрагивать как отдельные элементы, так и ситуацию в целом. Адаптация при переводе может быть использована в тех случаях, когда семантическая структура оригинального текста не поддаётся передаче в язык перевода.

Для передачи реалий, чуждых реципиенту, переводчик может использовать описательный перевод, чтобы объяснить аудитории непонятную фразу. Например, упоминание имени политического деятеля, известного американской публике, должно поясняться российскому зрителю, так оно может не быть широко известным за пределами США. Как мы уже отмечали, субтитрирование в данном случае позволяет снабдить фразу переводческим комментарием. Некоторые переводчики в аналогичных ситуациях (при переводе реалий) прибегают к доместикации, заменив имя зарубежного политика именем российского деятеля с аналогичной репутацией. Следует отметить, что данная переводческая стратегия является противоречивой. Для многих людей просмотр стендапа (особенно с субтитрами) является не только развлечением, но и способом познакомиться с зарубежной культурой, и форенизация, на наш взгляд, была бы в таком случае более уместной.

В стендапе присутствует много идиом и сленговых фраз, которые будут непонятны иноязычной аудитории. В этом случае переводчику приходится подбирать русскоязычный аналог. Например, пословица *If life gives you a lemon, make*

lemonade, которую любят обыгрывать американские стендаперы, может быть понятна русскоязычному слушателю, если её перевести буквально. Но только в том случае, если аудитория готова к творческой работе смыслового развития. Нам видится более логичным подобрать аналог. Например, *В любом свинстве можно найти кусочек ветчины*.

Зачастую стендаперы используют известные пословицы для построения шутки с использованием различных средств выразительности. Например, уже знакомую половицу про лимон Френк Бойл использовал следующим образом: *Life gives you Yemen, you give Yemen aid*. Шутка строится на том, что Британия является главным поставщиком оружия в Катар. Этим оружием бомбят Йемен, но в то же время Британия находится на первом месте по поставкам в Йемен гуманитарной помощи. В переводе эта шутка прозвучала несколько иначе: *Любишь катарцев, люби и Сану привозить*, то есть переводчик, по сути, придумал свою шутку со схожим посылом, но использовал в её основе отличную от оригинальной русскую поговорку (*Любишь кататься, люби и саночки возить*). Вместо *саней* в ней упоминается *Сана*, то есть столица Йемена, и *катарцы* вместо глагола *кататься*. Шутка построена с помощью фонетических средств выразительности (звукоподражании, сознательном нарушении орфоэпических норм, игре слов на фонетическом уровне и др.), поэтому калькирование представляется невозможным.

Ещё одним спорным аспектом перевода стендапа является ранее упомянутая табуированная лексика. Далеко не все комики ведут себя на сцене эмоционально (в последнее время набирает популярность такой стиль как *deadpan*, когда юморист вещает с каменным лицом и спокойным голосом) [1], однако подавляющее большинство комиков использует в своих выступлениях ненормативную лексику. По признанию Т. В. Лариной, сфера употребления ненормативной лексики в английской коммуникации, где она воспринимается как допустимая, шире, чем в русской коммуникативной культуре [5, с. 34]. В связи с этим, на русском языке столь частое употребление табуированной лексики может восприниматься негативно. Т. Г. Лукъянова выделяет следующие способы перевода табуированной лексики: эвфемистический перевод, перевод с сохранением непристойных слов, опущение [6, с. 16]. Мы счи-

таем, что комичный эффект может достигаться как раз за счёт ненормативной лексики, поэтому не стоит всякий раз опускать её при переводе, тем самым делая речь менее стилистически окрашенной. Стендап, отличительной чертой которого является живость речи, в таком переводе станет сухим и монотонным текстом. Иногда можно прибегнуть к использованию эвфемизма, а в случае острой нехватки пространства под субтитры табуированную лексему приходится опускать. Известный советский и российский переводчик Василий Горчаков, работающий в аудиовизуальном переводе много лет, ссылаясь на менее экспрессивную идиоматику английского языка, напротив, утверждает, что практически не переводит табуированную лексику, так как не хочет, чтобы его дочь, например, слышала нечто нецензурное в фильме, который он перевёл. Однако нам больше импонирует другой подход: выражаясь метафорически, переводчик должен выступать своего рода прозрачным стеклом и передавать сказанное с максимальной точностью, в том числе и табуизмы. Тем более, что стендап ориентирован на сугубо взрослую аудиторию. Если переводчик не ограничен телевизионной цензурой, он не должен отбрасывать табуированные темы или заменять табуированную лексику нейтральной, так как комик намерено включил их в своё выступление.

Подводя итог, отметим, что чаще всего при переводе англоязычного стендапа на русский язык используются субтитры и закадровый перевод. Это накладывает на перевод определённые ограничения: пространство, выделяемое под субтитры на экране, и временные рамки. Кроме того, как в любом другом случае перевода аудиовизуальной продукции, переводчик не может позволить себе работать, не ознакомившись с видео и не зная контекст. Однако перевод данного продукта (в сравнении с кино- и видеофильмами) представляется менее сложным, так как в стендапе меньше экранных действий и действующих лиц. Основная сложность перевода стендапа заключается в том, что юмористический эффект может быть частично или полностью утрачен, если опустить хотя бы один компонент шутки. Параллельно переводчик сталкивается с необходимостью максимальной компрессии текста, поскольку работает с видеоматериалом, насыщенным каламбурами, иностранными реалиями, идиомами и табуированной лексикой.

Литература:

1. Виды стендапа. Стендап среда [сайт]. — URL: <http://standup-sreda.ru/what-to> (дата обращения: 20.09.2020)
2. Гамбье, И. Перевод и переводоведение на перекрестке цифровых технологий // Вестник Санкт-Петербургского университета. Язык и литература. — 2006. — № 13 (4) [электронный ресурс] — Режим доступа. — <https://doi.org/10.21638/11701/spbu09.2016.405>, 56–74 (дата обращения: 20.09.2020).
3. Довольнова А. А., Самарин А. В. Киноперевод как особый тип аудиовизуального перевода // Студенческий форум: электронный научный журнал — № 11 (32). Часть 2, М., Изд. «МЦНО», 2018. — 88с.
4. Клайн Р. Видео-выступления: [сайт]. — URL: <https://www.amazon.com/Robert-Klein-HBO-Specials-1975-2005/dp/B000S1MM5C> (дата обращения: 01.04.2020)
5. Ларина Т. В. Категория вежливости и стиль коммуникации. Сопоставление английских и русских лингвокультурных традиций. Москва: рукописные памятники Древней Руси, 2009. — 512 с.

6. Лукьянова Т. Г. Основи англо-українського кіноперекладу: навчальний посібник для студентів 4 курсу освітньо-кваліфікаційного рівня «Бакалавр» денної форми навчання факультету іноземних мов / Т. Г. Лукьянова. — Х.: ХНУ імені В. Н. Каразіна, 2012–104 с.
7. Откуда мы знаем о Стиве Мартине и Эми Шумер...или краткая история о том, как появился стендап: [сайт]. — URL: [https://biletmarket.ru/articles/otkuda-my-znaem-o-stive-martine-i-emi-shumer — ili-kratkaya-istoriya-o-tom — kak-poyavilsya-standap.html](https://biletmarket.ru/articles/otkuda-my-znaem-o-stive-martine-i-emi-shumer---ili-kratkaya-istoriya-o-tom---kak-poyavilsya-standap.html) (дата обращения: 20.09.2020)
8. Что такое стендап? Стендап среда: [сайт]. — URL: <http://standup-sreda.ru/what-is> (дата обращения: 20.09.2020)
9. Justin R. Erenkrantz. George Carlin's Seven Dirty Words: [сайт]. — URL: <http://www.erenkrantz.com/Humor/SevenDirtyWords.shtml> (дата обращения: 01.04.2020)
10. The Complete Lenny Bruce Chronology: [сайт]. URL: <https://web.archive.org/web/20070613155335/http://www.freenetpages.co.uk/hp/lennybruce/chronology.htm#1961> (дата обращения: 01.04.2020)

Научное издание

Исследования молодых ученых

Выпускающий редактор Г. А. Кайнова
Ответственные редакторы Е. И. Осянина, О. А. Шульга, З. А. Огурцова
Оформление обложки Е. А. Шишков
Подготовка оригинал-макета О. В. Майер

Материалы публикуются в авторской редакции.

Подписано в печать 24.01.2021. Формат 60x84/8. Усл. печ. л. 10,2. Тираж 300 экз.

Издательство «Молодой ученый». 420029, г. Казань, ул. Академика Кирпичникова, д. 25.

Отпечатано в типографии издательства «Молодой ученый», г. Казань, ул. Академика Кирпичникова, д. 25.